

ART·DECOR

アート・デコール

製品図・価格表

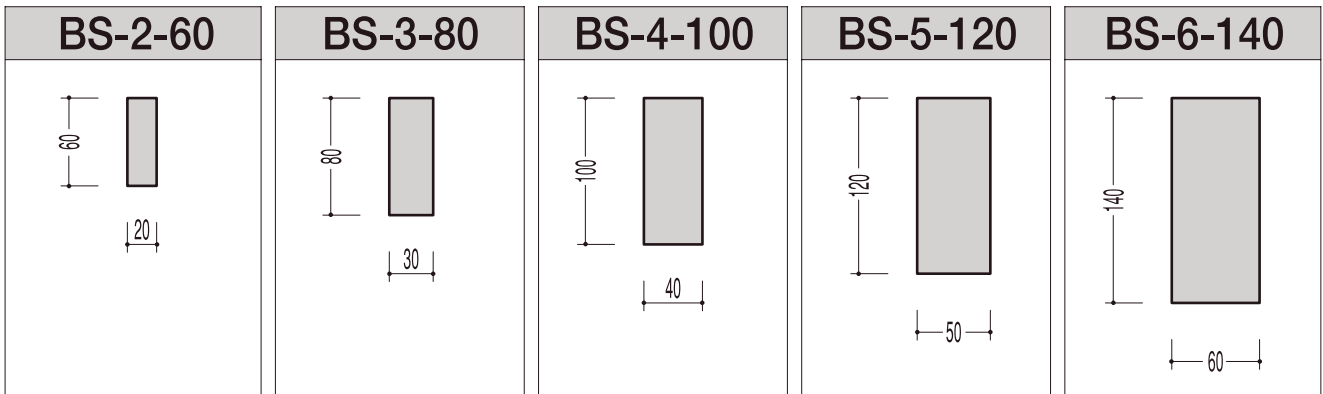

フラットシリーズ

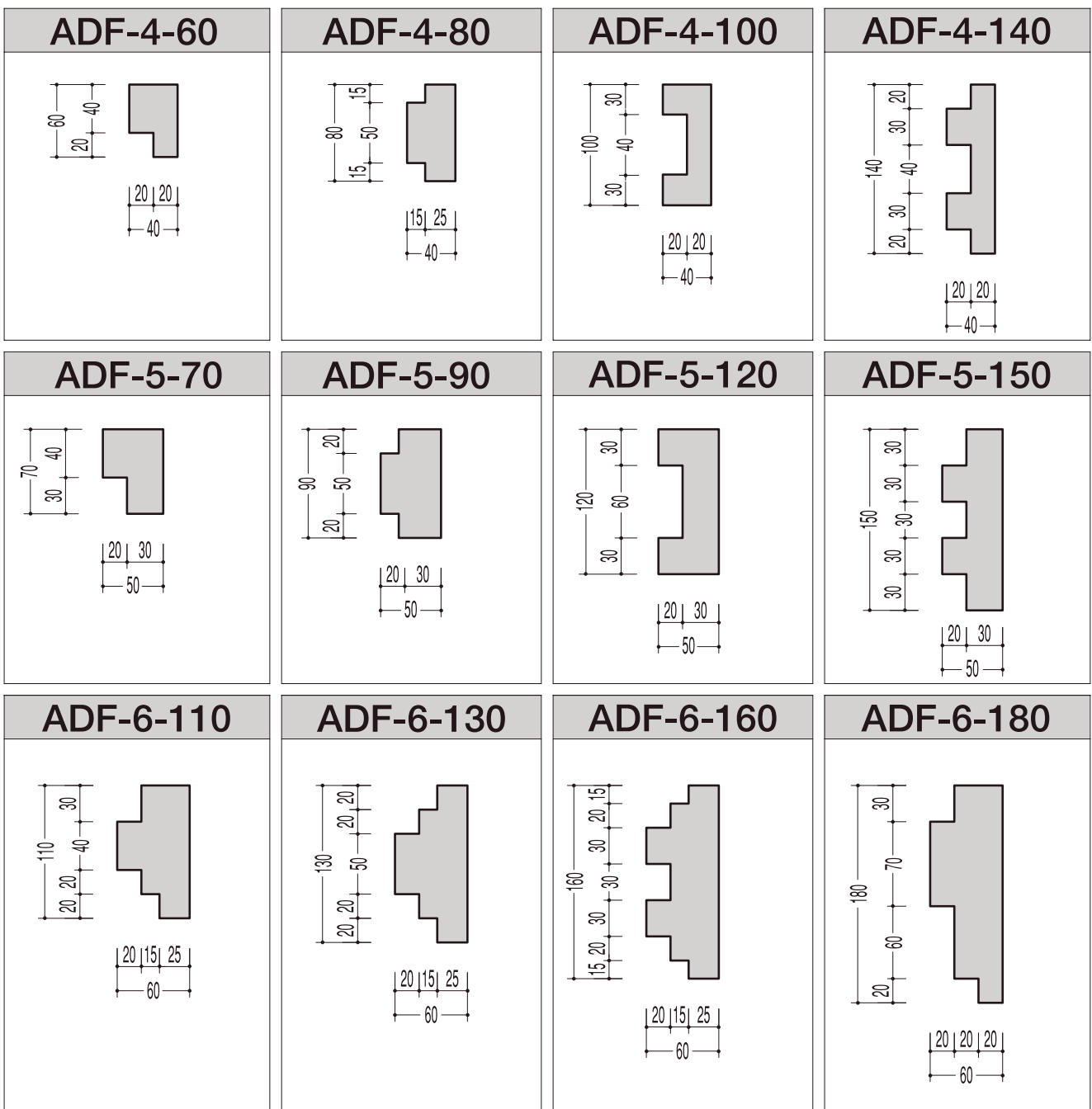

<p>ADR-100</p>	<p>ADR-110</p>	<p>ADR-120</p>	<p>ADR-130</p>
<p>ADR-140</p>	<p>ADR-150</p>	<p>ADR-160</p>	<p>ADR-170</p>
<p>ADR-180</p>	<p>ADR-190</p>	<p>ADR-200</p>	<p>ADR-210</p>
<p>ADR-220</p>	<p>ADR-230</p>	<p>ADR-240</p>	<p>ADR-250</p>

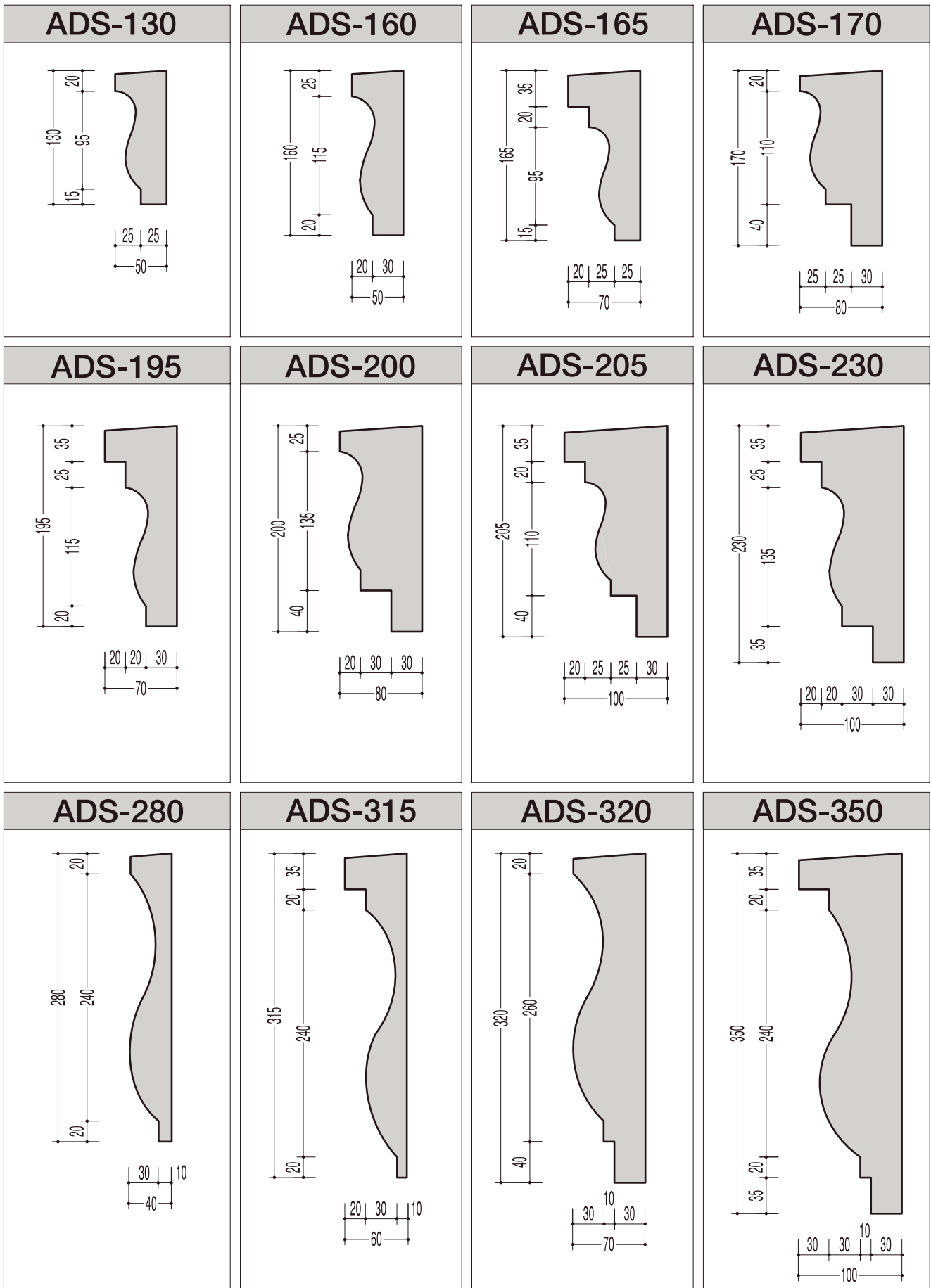

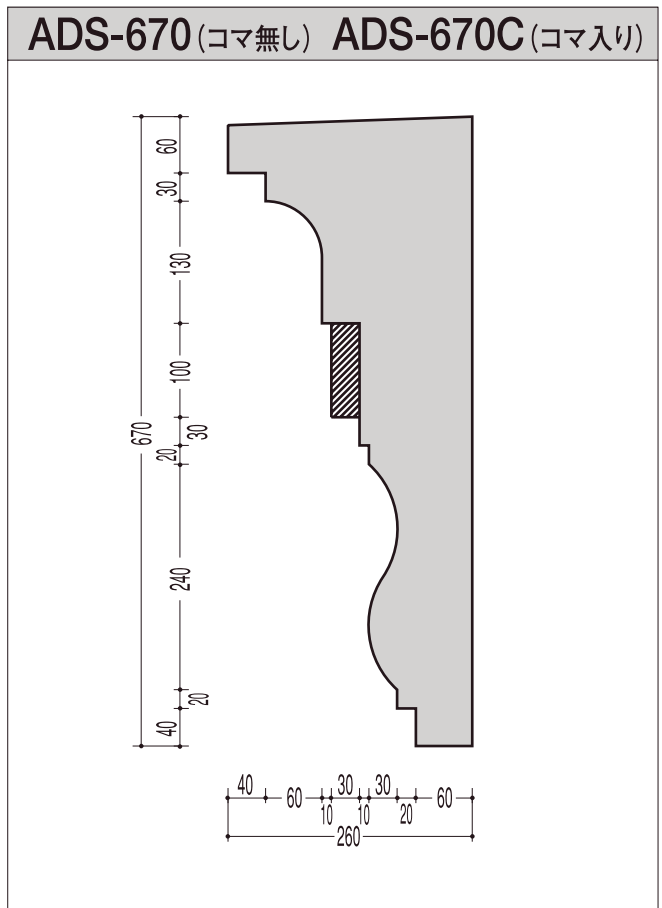
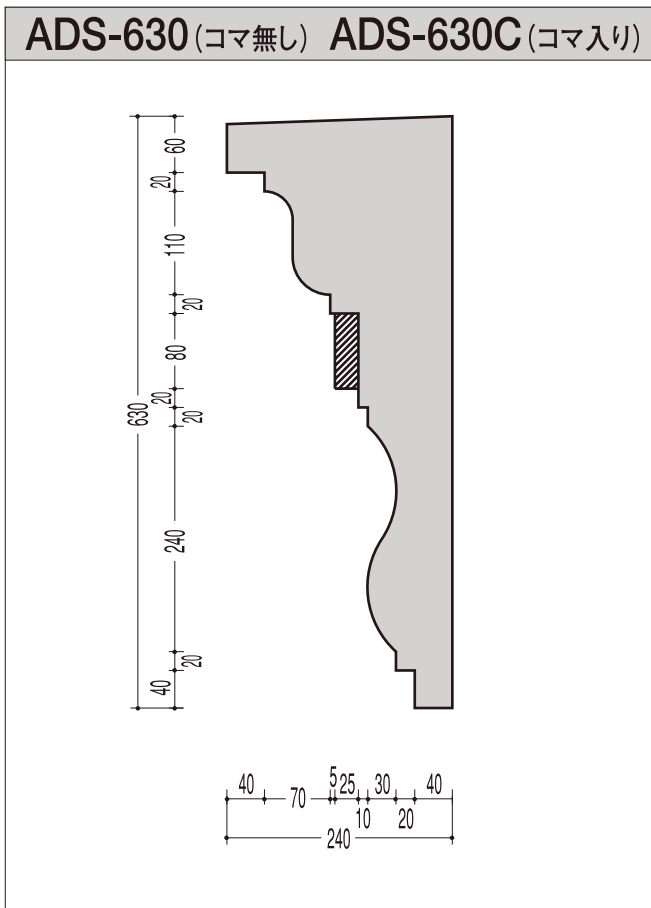
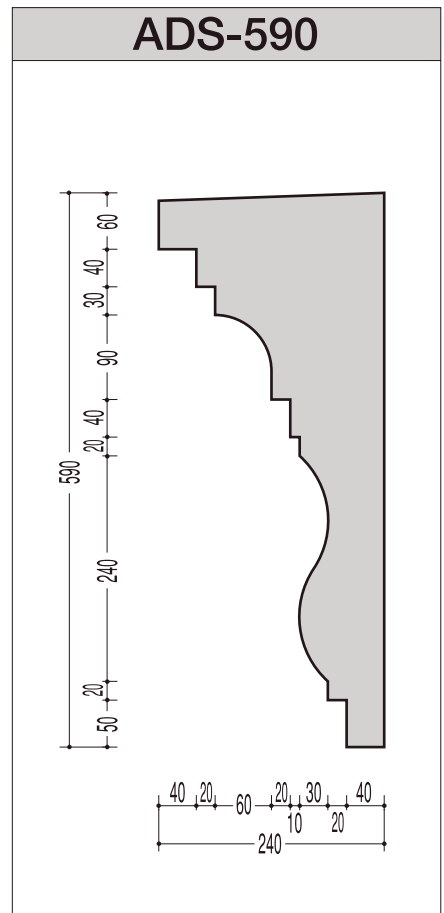
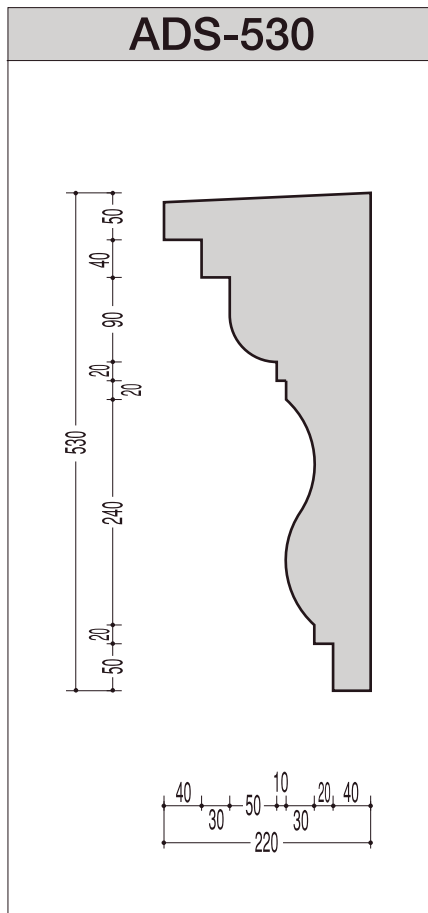
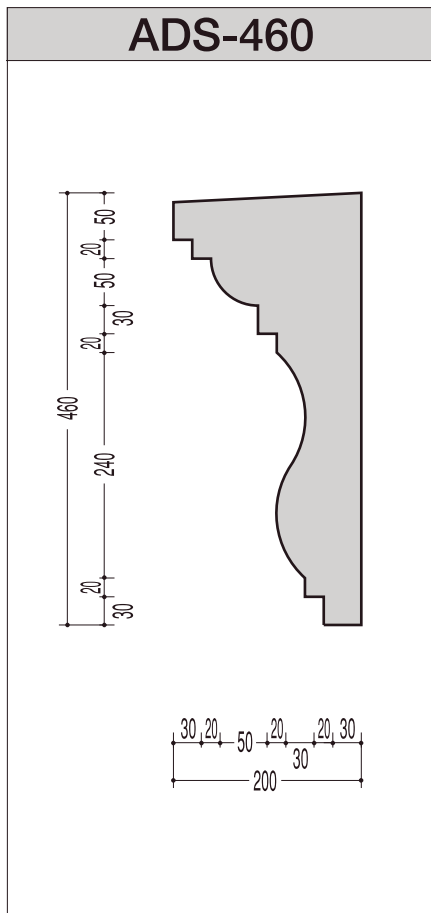

装飾モール

スタンダードシリーズ

製品図

<p>AD-100</p>	<p>AD-130</p>	<p>AD-150</p>	<p>AD-151</p>	<p>AD-160</p>	<p>AD-161</p>
<p>AD-195</p>	<p>AD-205</p>	<p>AD-210</p>	<p>AD-225</p>		
<p>AD-250</p>	<p>AD-260C (コマ入り)</p>	<p>AD-270</p>	<p>AD-290</p>		

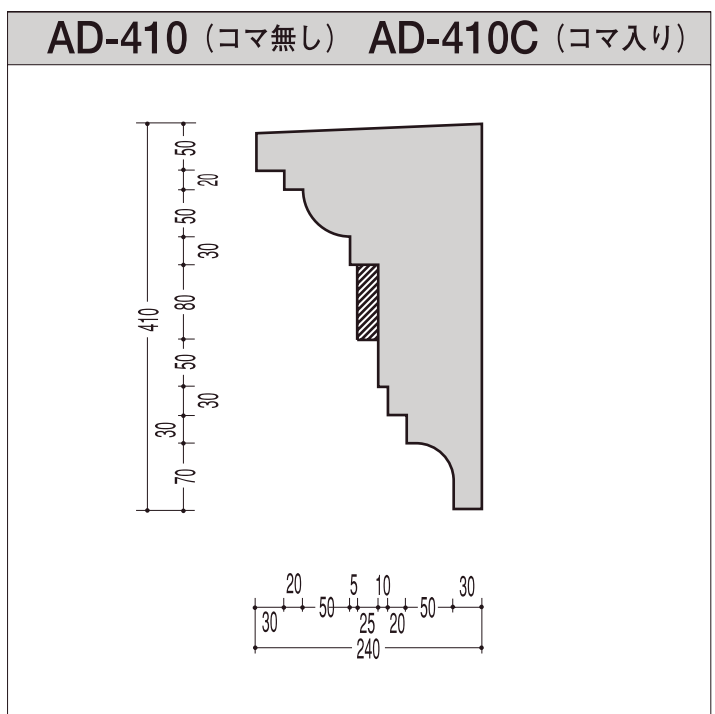
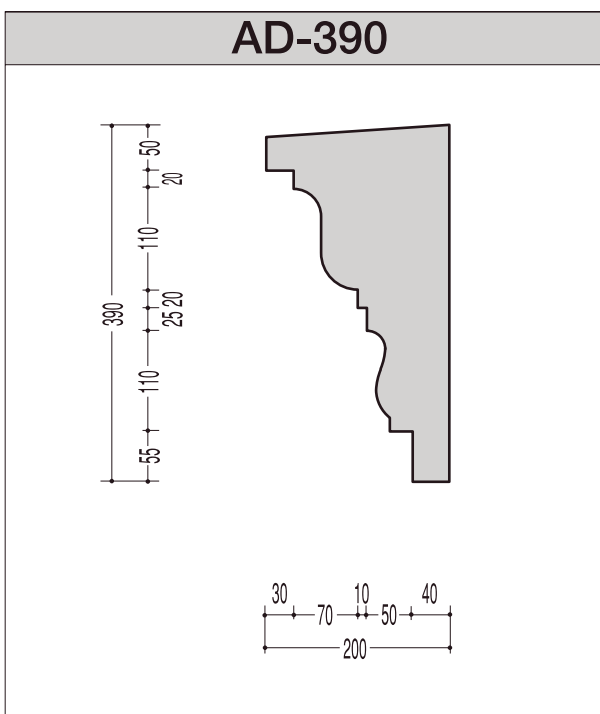
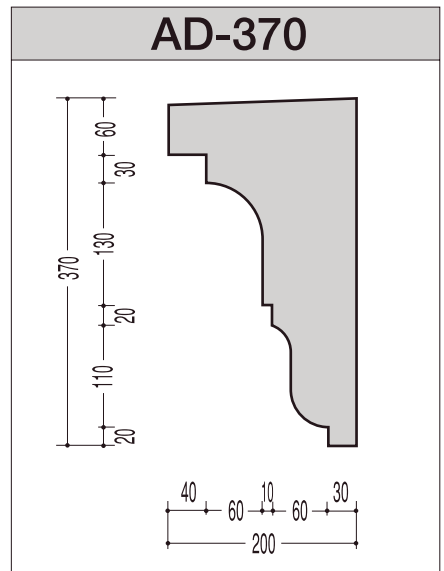
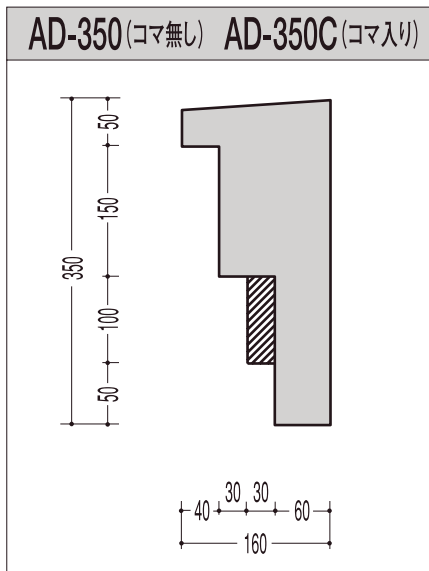
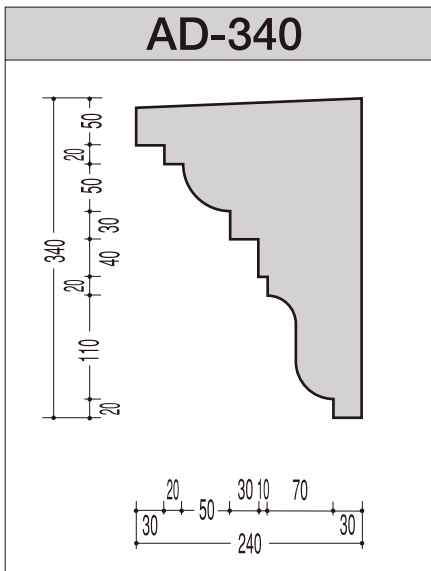
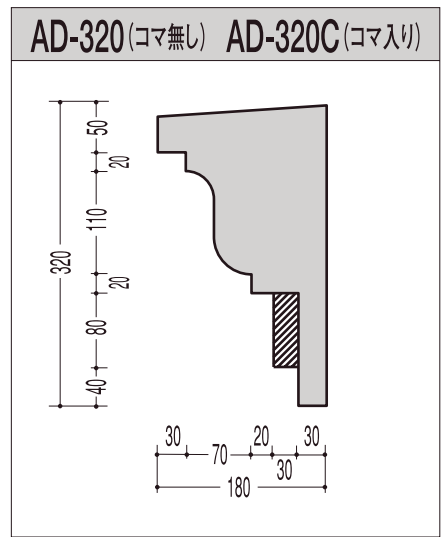
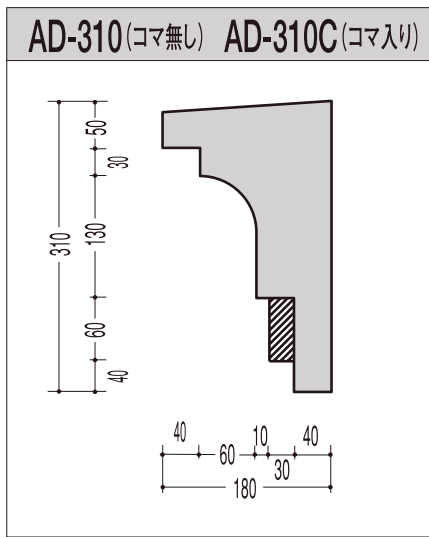
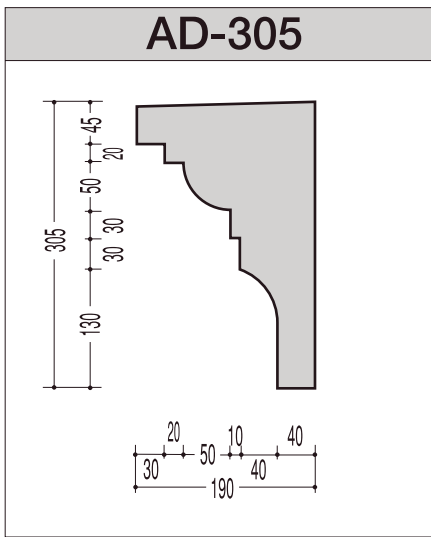

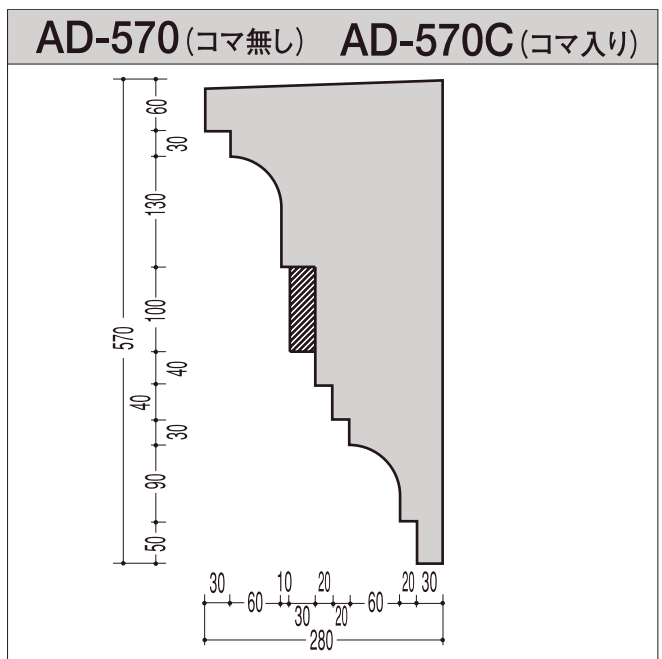
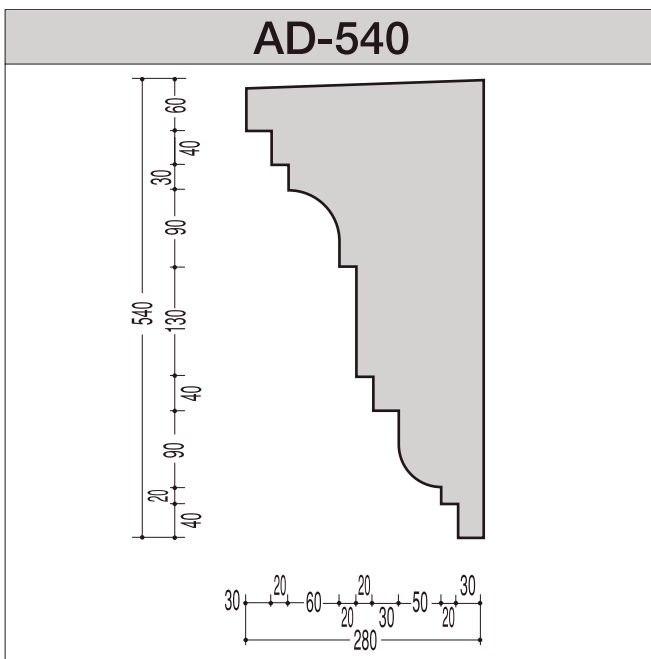
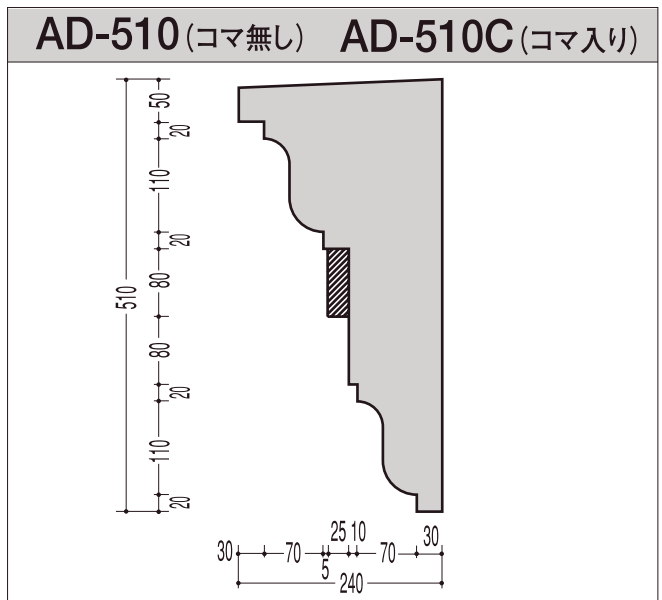
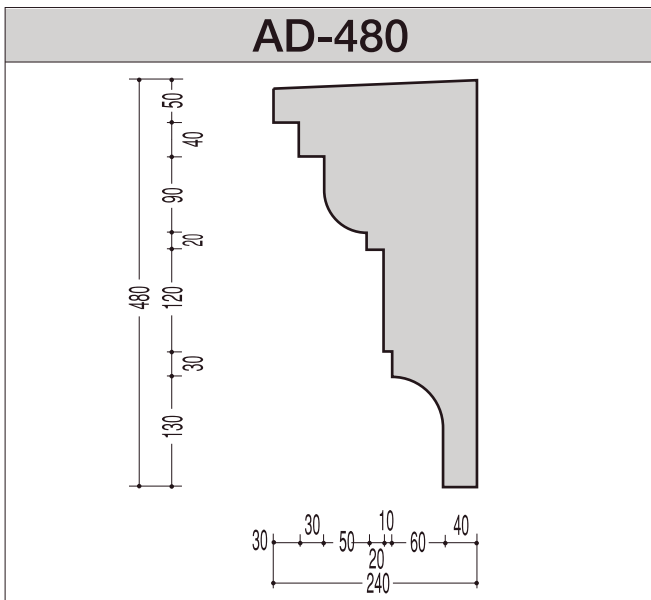
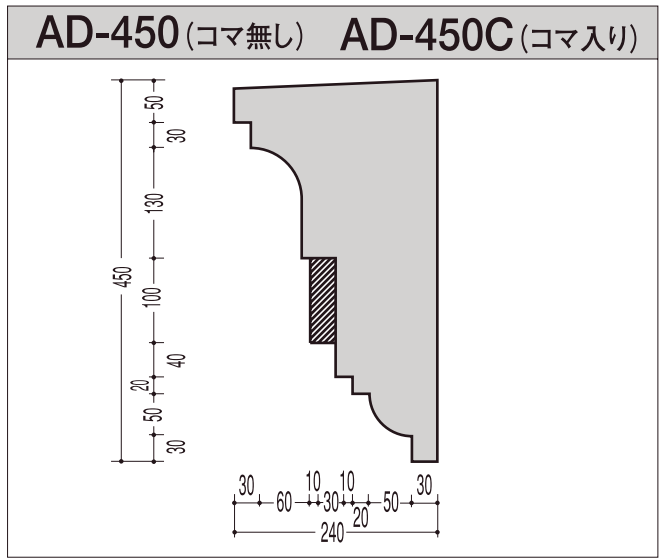
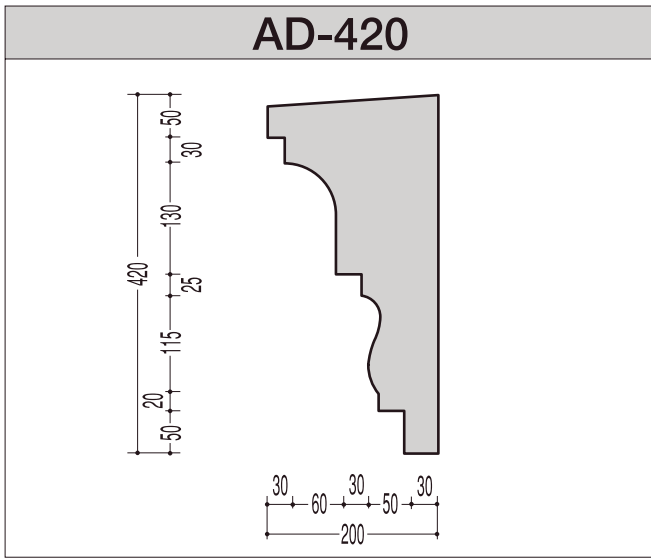

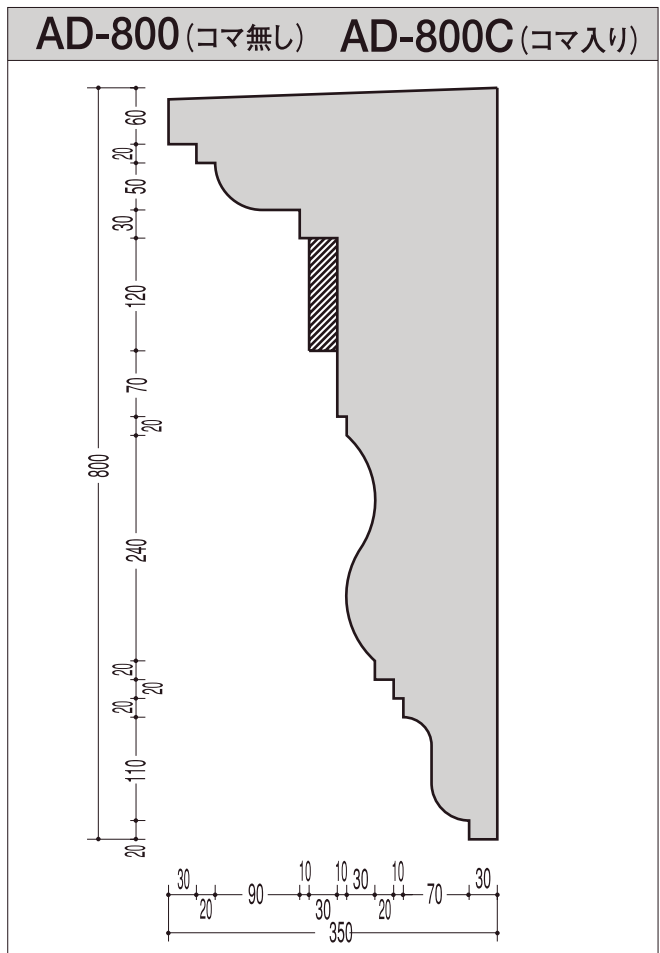
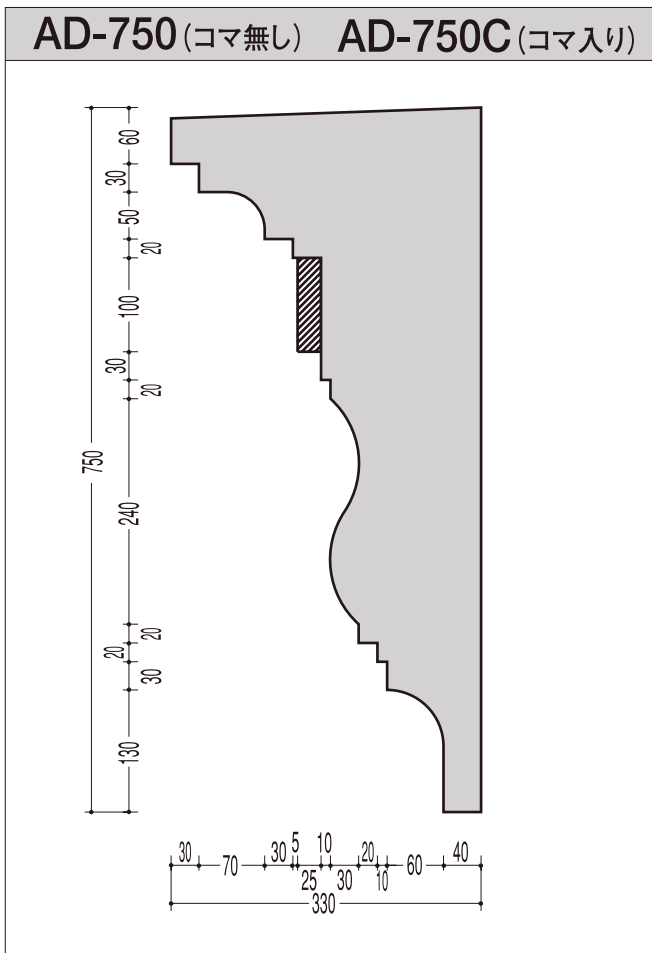
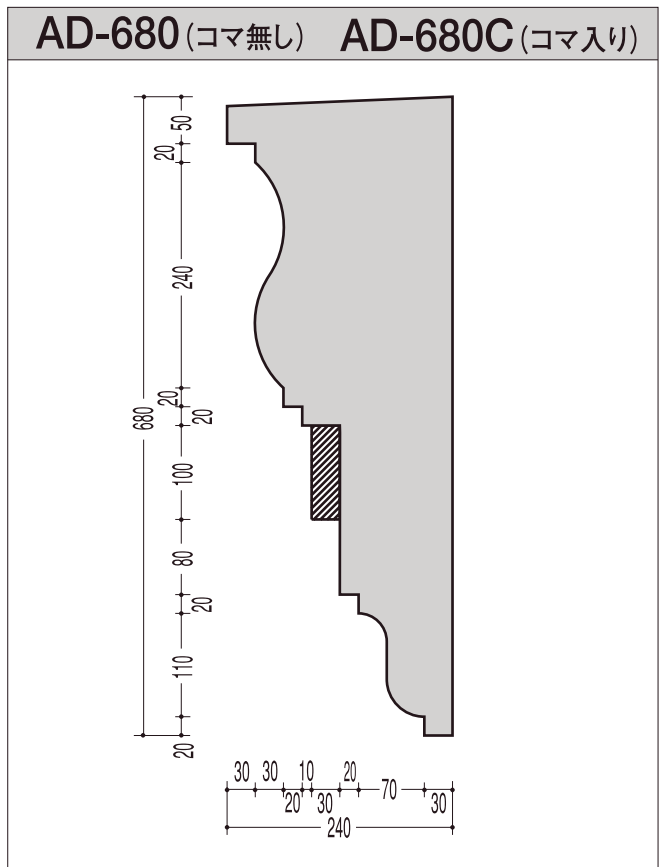
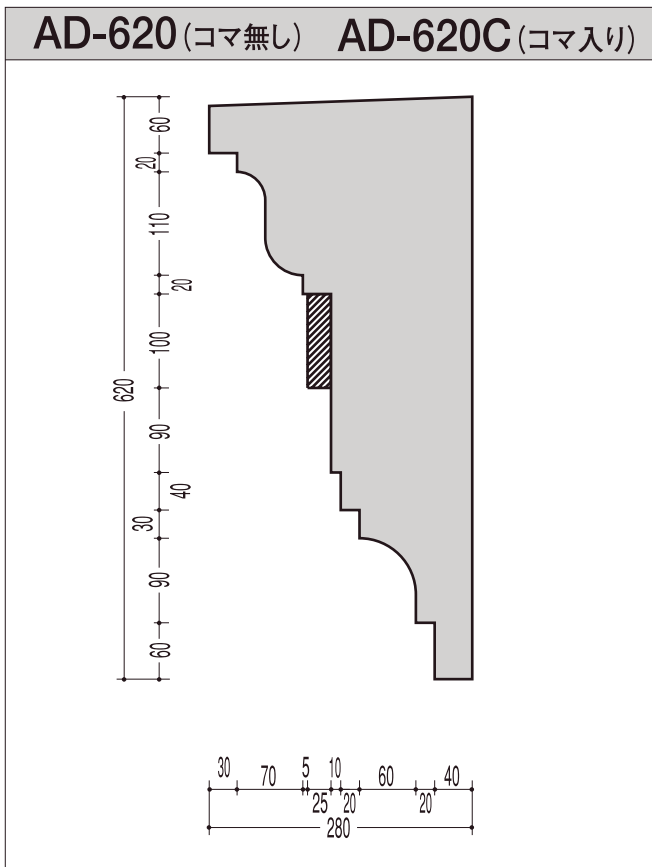

各種加工について

① コーキング用ポケットの加工

モールの壁取付け面上と、モールジョイント部（※）に10mm×10mm（5～20mm調整可）のコーキング用ポケットを加工しております。

※施工要領書6ページ参照

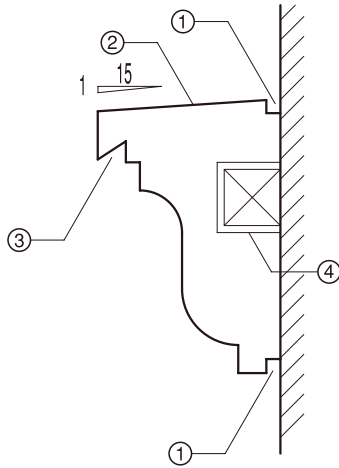

② 天端水勾配の加工

モールの天端には雨水が溜まらないよう勾配をつけて加工致します。製品の形状及び大きさによって勾配が異なります。

③ モール先端水切り用欠込の加工

必要に応じモール先端下面若しくは先端前面に水切り用加工を致します。製品の形状及び大きさによって多少形状が異なります。

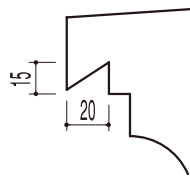

タイプA



タイプB

※先端前面を斜めにカットします。

④ 桟木取付け用欠込の加工

モールの背面に桟木取付け用欠込を加工致します。尚製品の形状及び大きさにより欠込の数、大きさが異なりますので施工図にてご確認願います。

※小さなモールは接着剤での取付けとなりますので欠込の加工はしてありません。

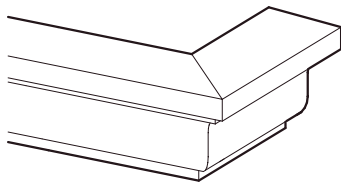

コーナー役物（出隅加工）

コーナー役物について

コーナー役物については、原則として工場加工後、出荷致します。出隅コーナー及び入隅コーナー等の加工につきましては施工図にて寸法確認後、製作致します。

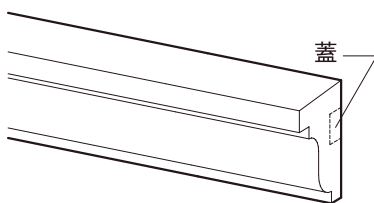

直（フラット）加工

エンド加工について

モール端部のエンド加工については、2タイプ有ります。直（フラット）加工と、折り返し処理加工のいずれかをご指定下さい。

直（フラット）加工については、桟木取付け用欠込の穴を塞ぎます。折り返し処理加工については、端部をモールの厚み分だけ折り返します。

※現場にて長さ調整する時は、切断面に専用補修材を必ず塗布して下さい。直に風雨にさらされる端部はカットしないようお願い致します。

※施工手順等詳細については本カタログ施工要領書をご覧下さい。

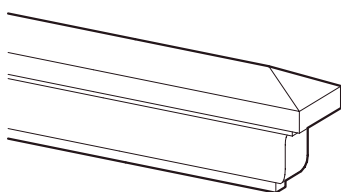

折り返し処理加工

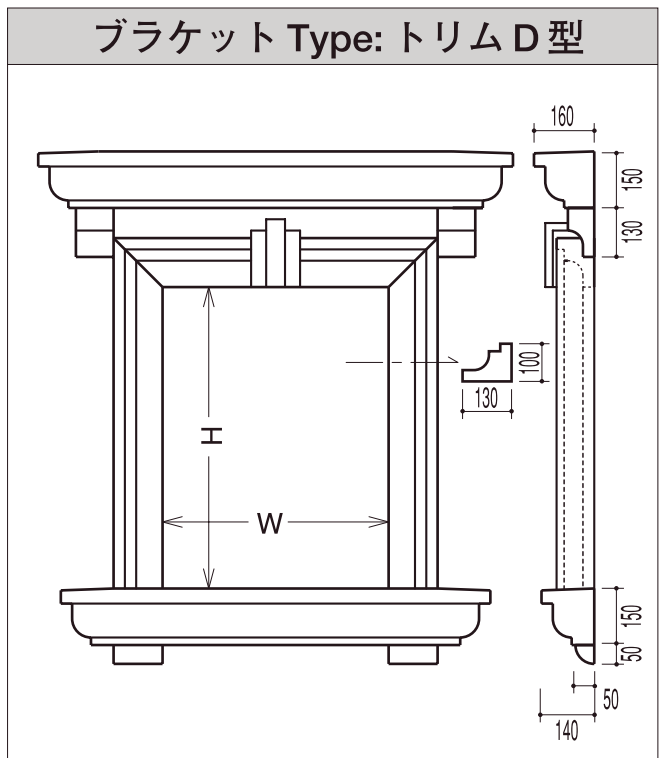
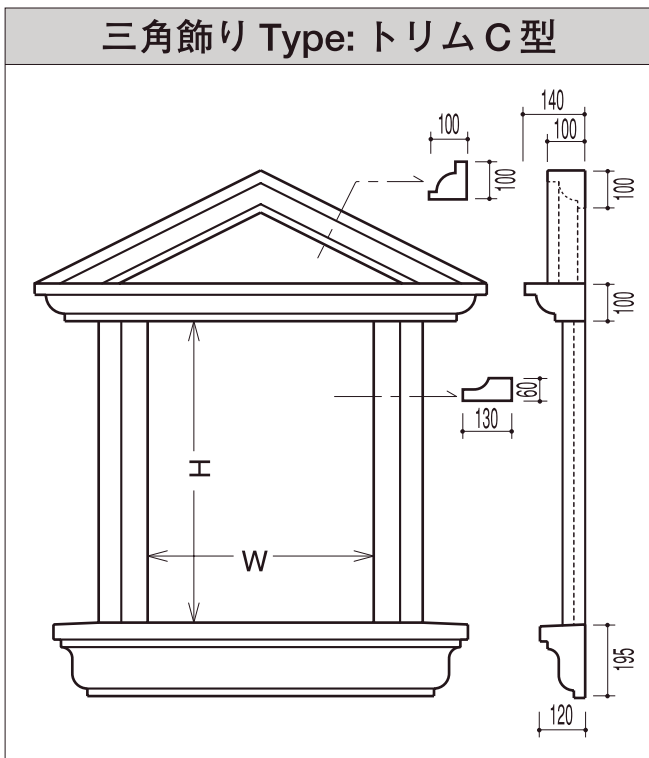
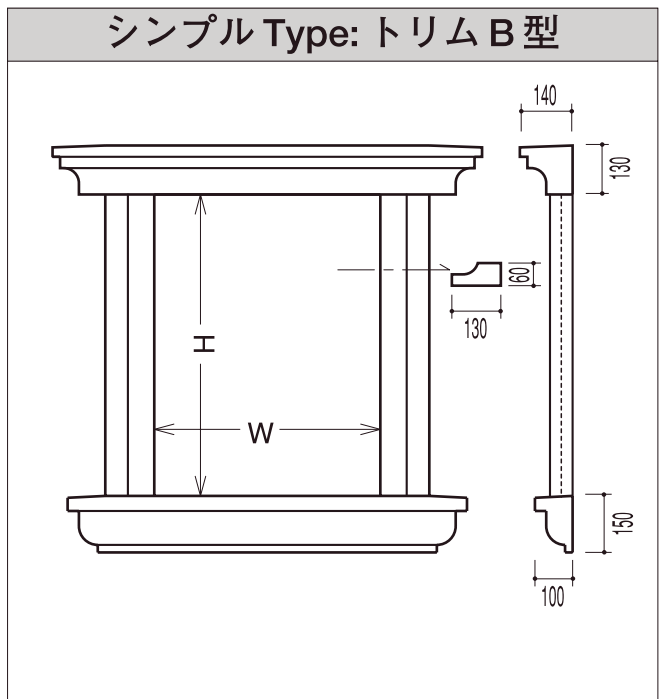
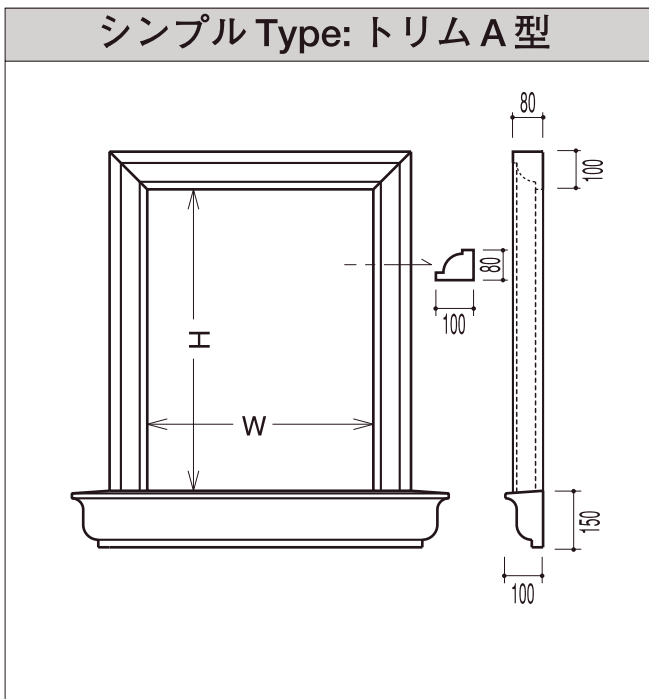

Type	サイズ (参考)	参考価格
トリム A 型	H1,800×W1,800 (例)	80,000円/セット
トリム B 型	H1,800×W1,800 (例)	90,000円/セット
トリム C 型	H1,800×W1,800 (例)	140,000円/セット
トリム D 型	H1,800×W1,800 (例)	160,000円/セット

※トリムシリーズ (装飾窓枠) は窓枠寸法、H×Wによって価格が異なりますので、サッシ図に基づき都度お見積もりさせていただきます。尚、別途、特注品も承りますので、お気軽にご相談ください。

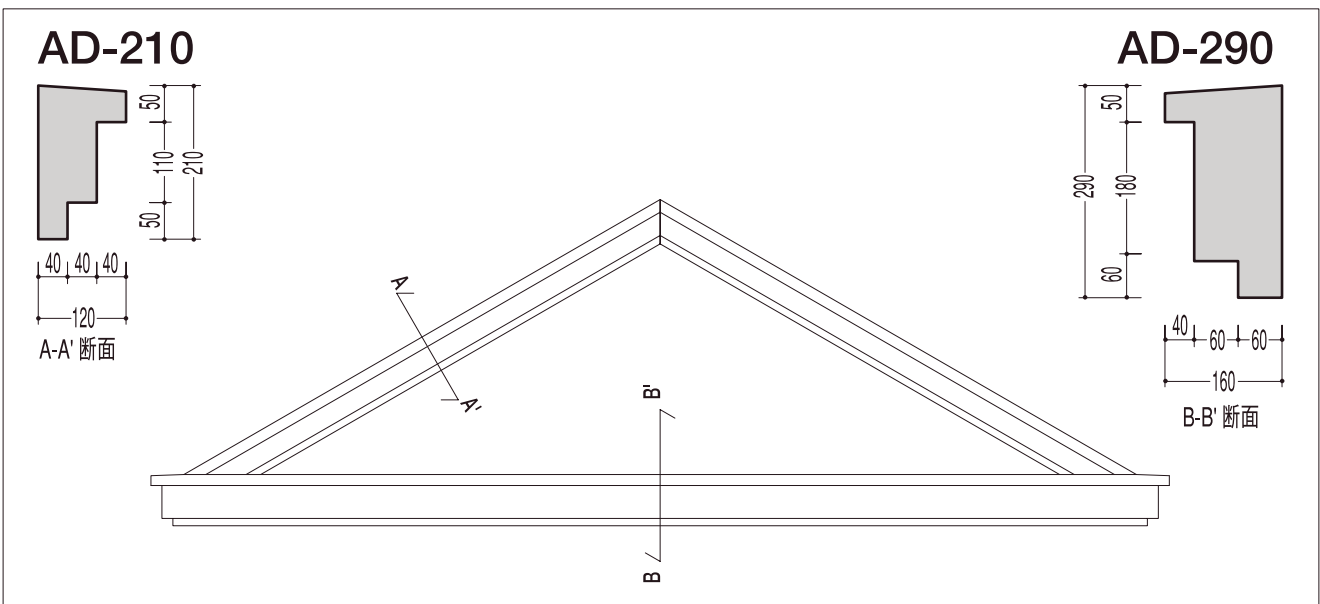
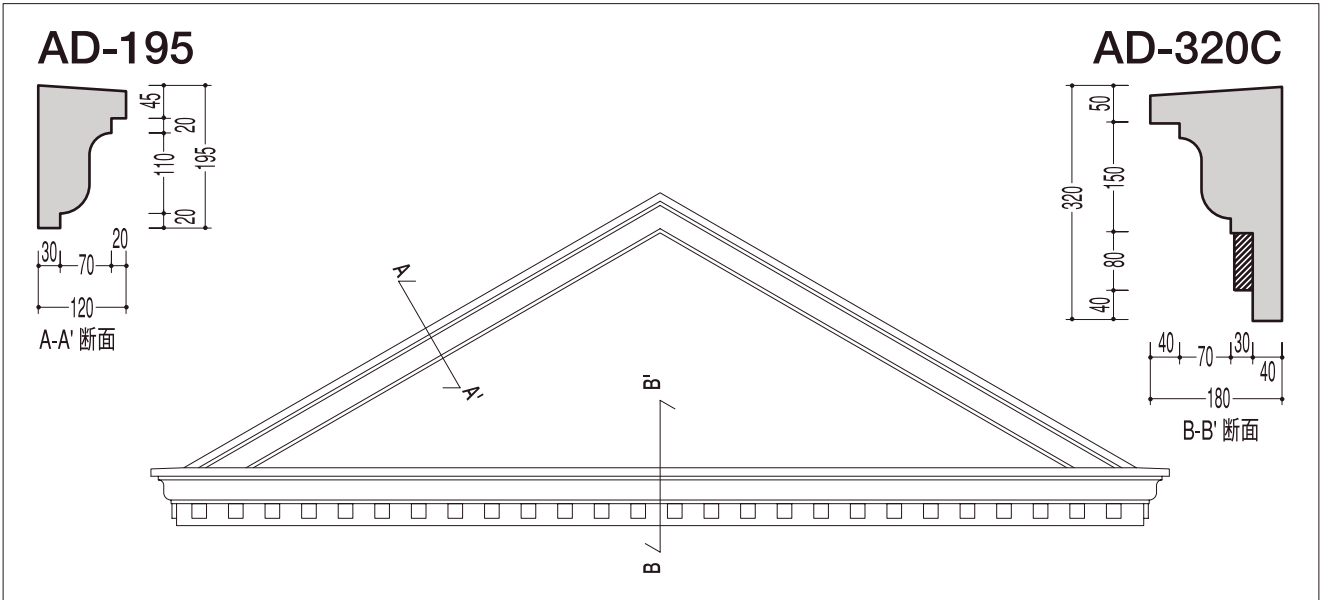
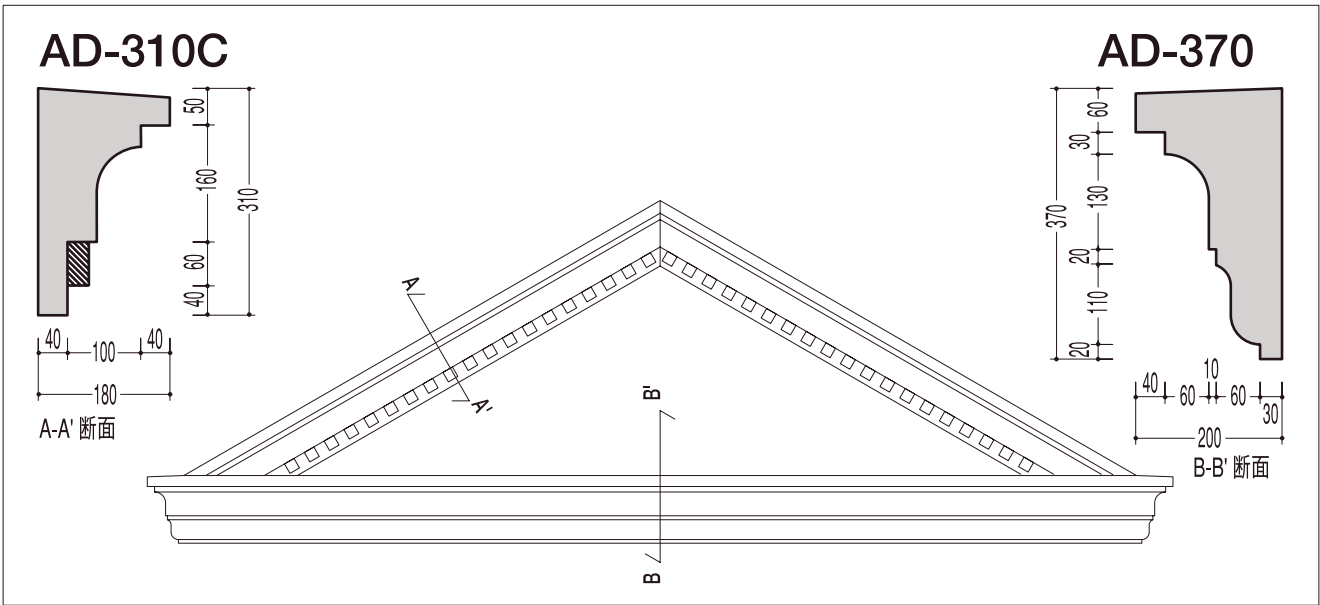

装飾丸柱

コラムシリーズ

240φ 参考図

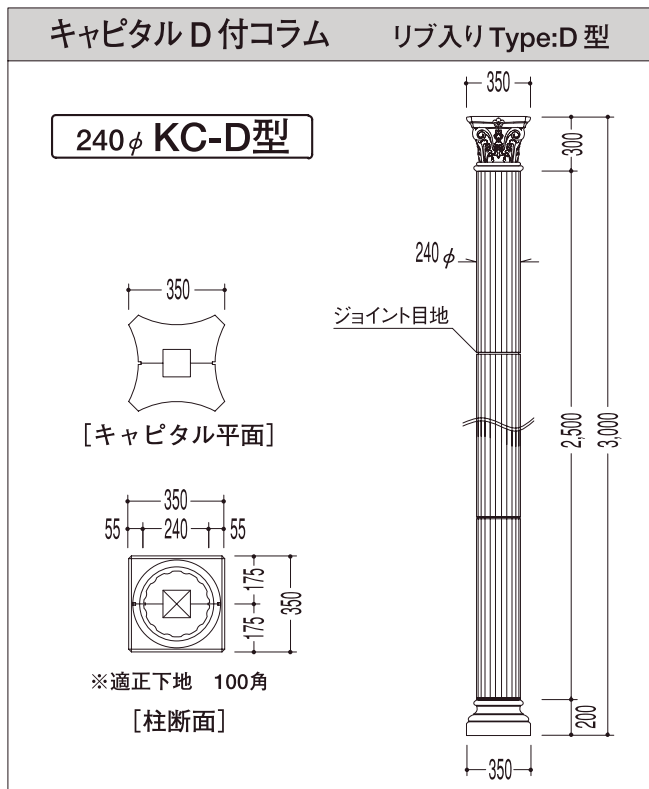
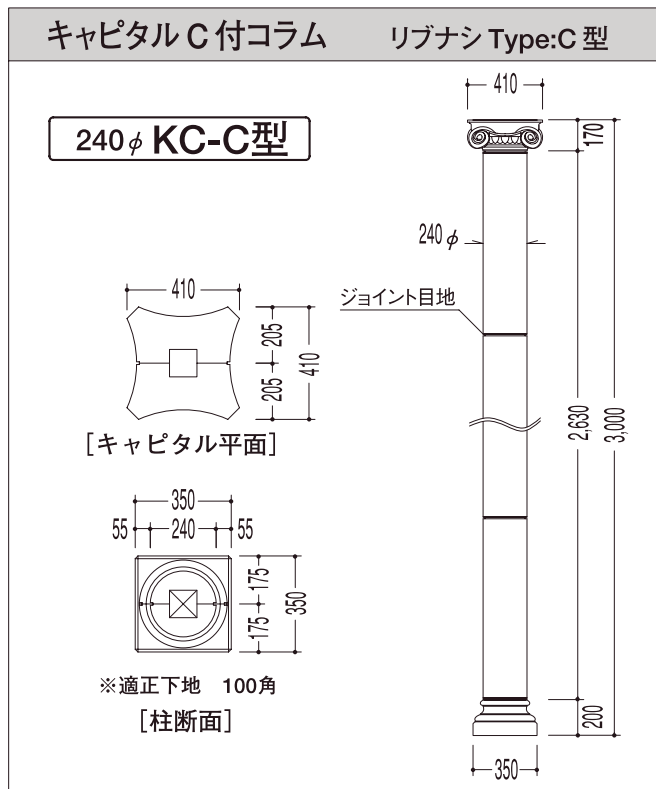
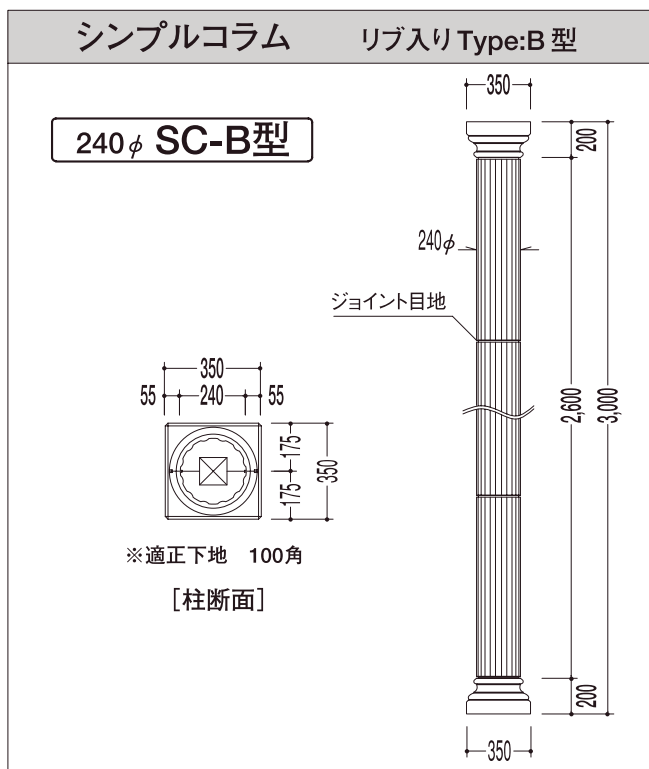
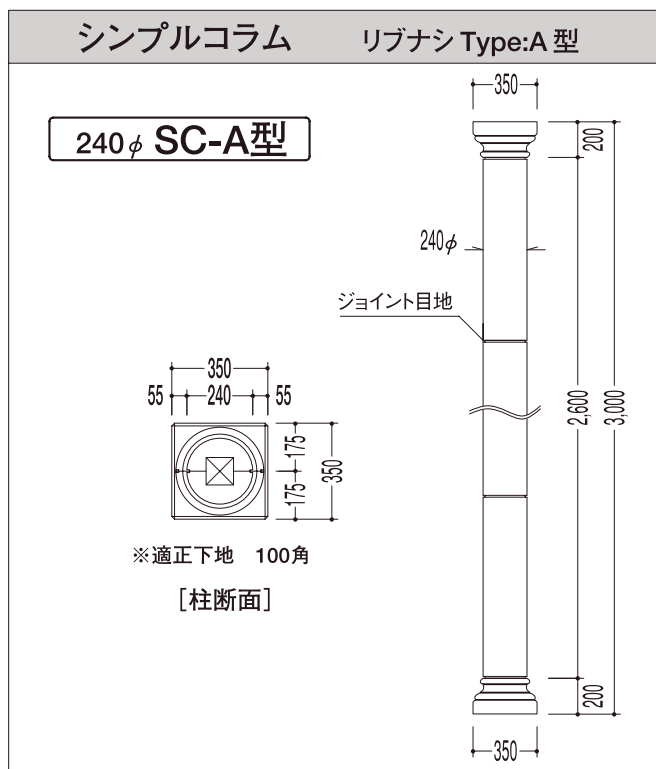

Type	サイズ (参考)	参考価格
SC-A型	240φ:H=3,000 (例) 台座+上部台座付き	76,000円
SC-B型	240φ:H=3,000 (例) 台座+上部台座付き(リブ入り)	86,000円
KC-C型	240φ:H=3,000 (例) 台座+キャピタルC付き	82,000円
KC-D型	240φ:H=3,000 (例) 台座+キャピタルD付き(リブ入り)	88,000円

※コラムシリーズ(装飾丸柱)は柱本体と台座及びキャピタルの組み合わせは自由にできます。H=高さ寸法は図面指定通り製作できます。(別途お見積もり致します)尚、240φ・300φ・400φ以外の物も、別途特注品として承りますので、お気軽にご相談下さい。

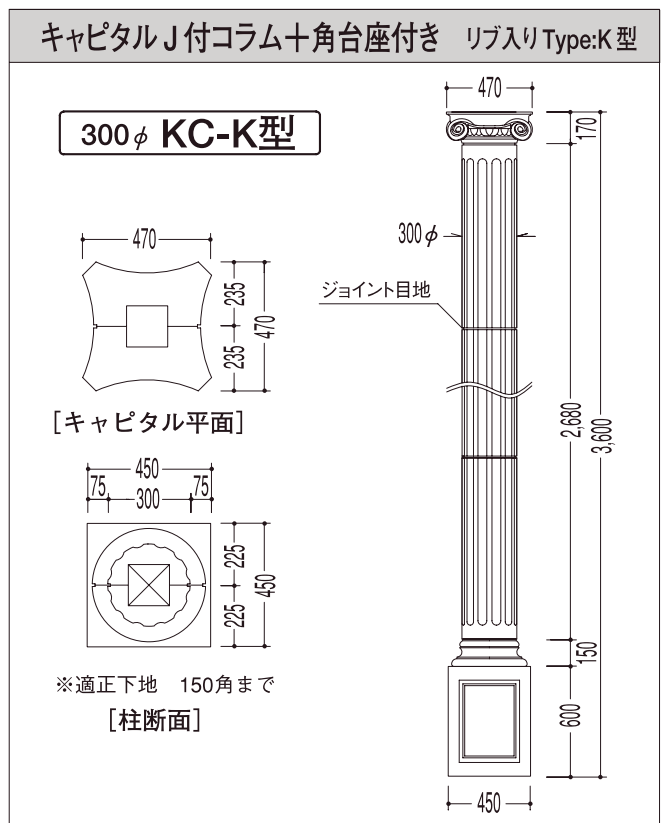
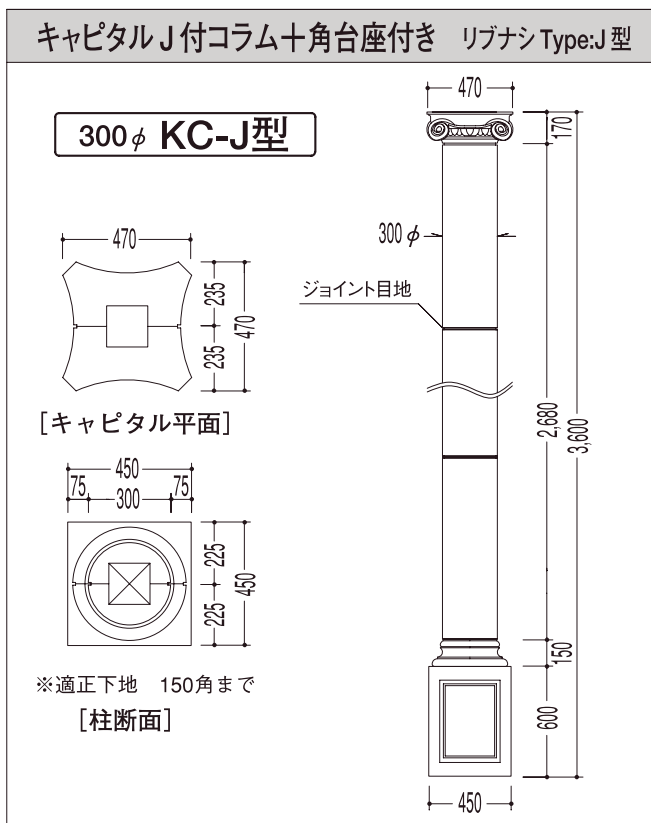
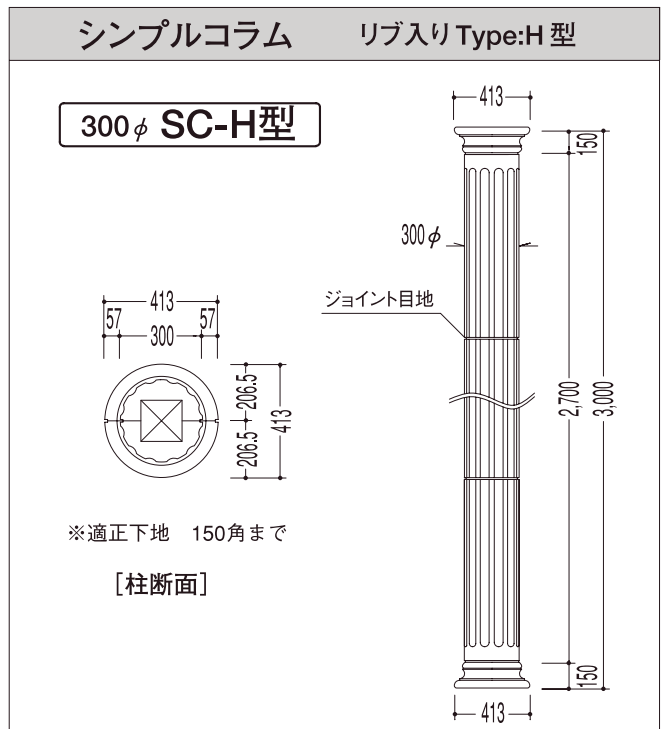
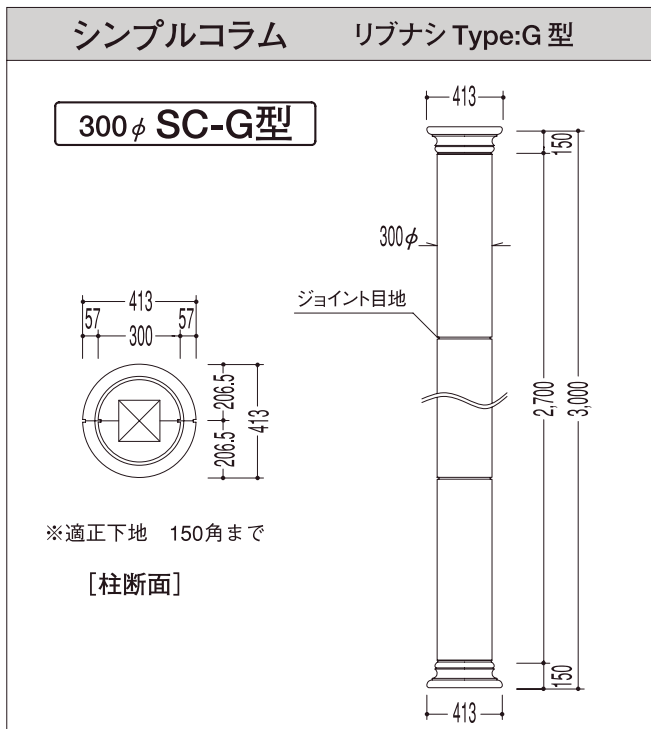

Type	サイズ (参考)	参考価格
SC-G型	300φ :H=3,000 (例) 台座+上部台座付き	118,000円
SC-H型	300φ :H=3,000 (例) 台座+上部台座付き(リブ入り)	126,000円
KC-J型	300φ :H=3,600 (例) 角台座+キャピタルJ付き	138,000円
KC-K型	300φ :H=3,600 (例) 角台座+キャピタルJ付き(リブ入り)	146,000円

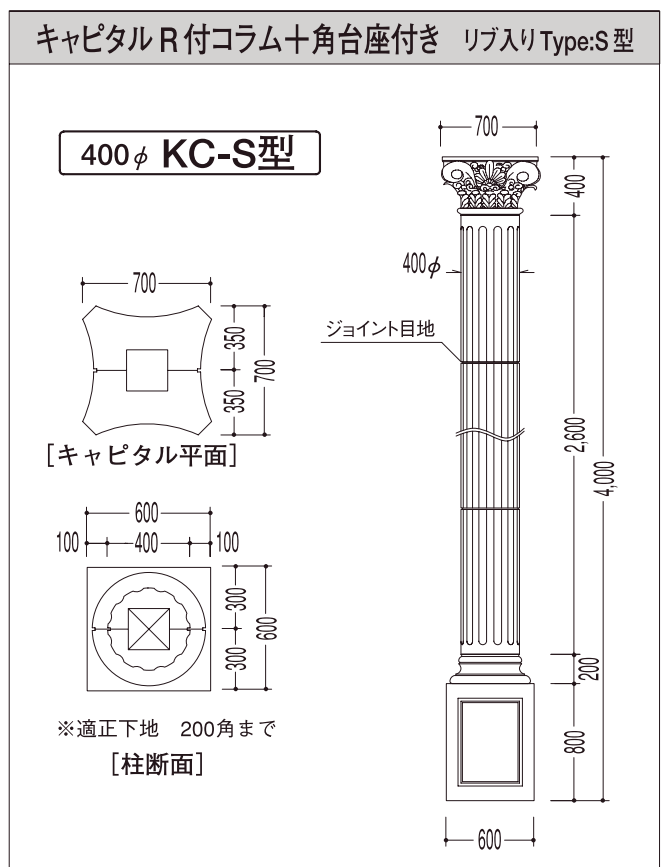
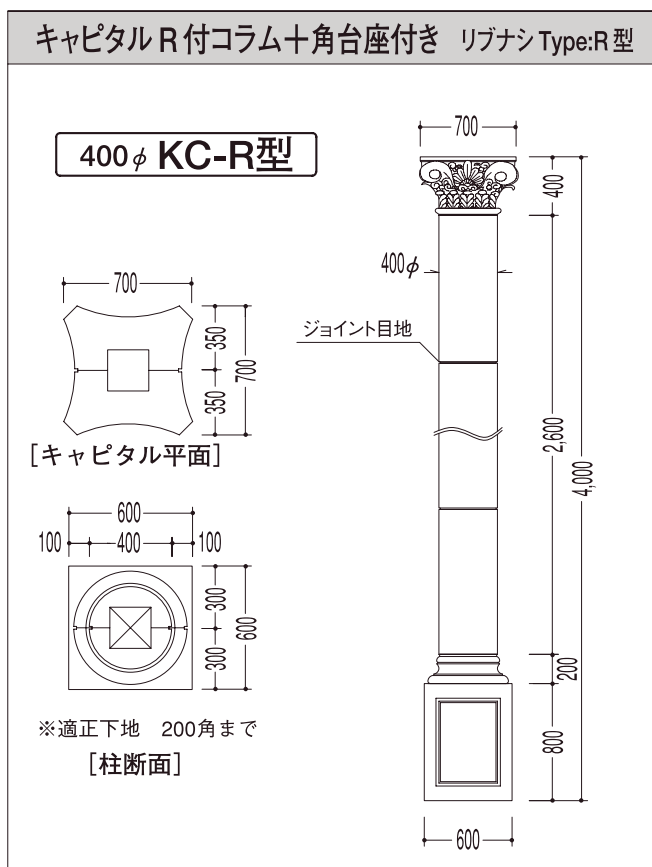
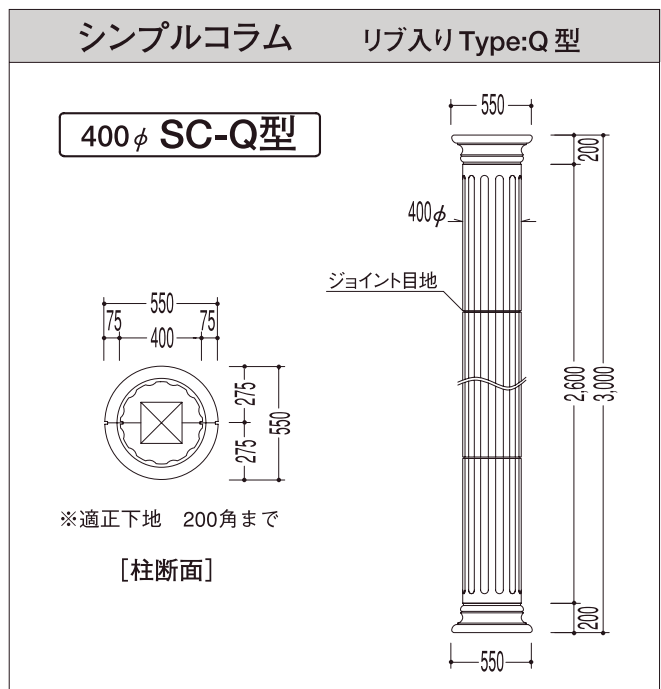
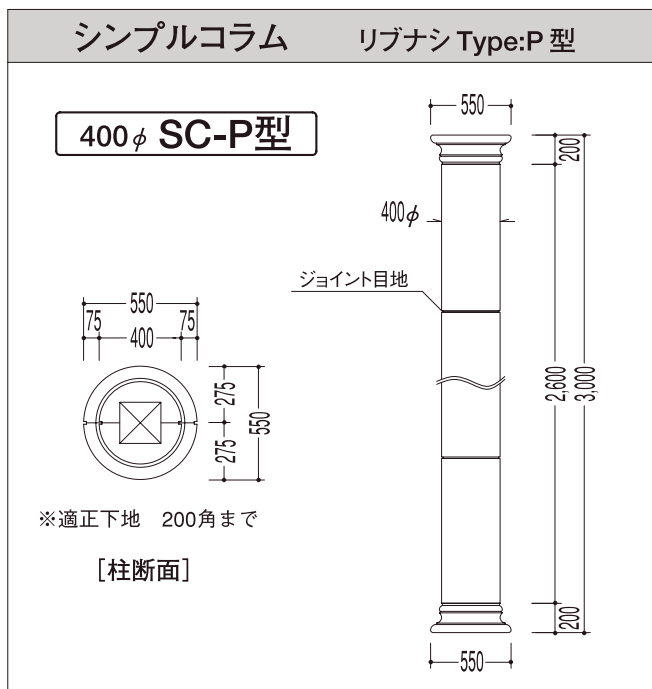

Type	サイズ (参考)	参考価格
SC-P型	400φ :H=3,000 (例) 台座+上部台座付き	186,000円
SC-Q型	400φ :H=3,000 (例) 台座+上部台座付き(リブ入り)	198,000円
KC-R型	400φ :H=4,000 (例) 角台座+キャピタルR付き	220,000円
KC-S型	400φ :H=4,000 (例) 角台座+キャピタルR付き(リブ入り)	232,000円

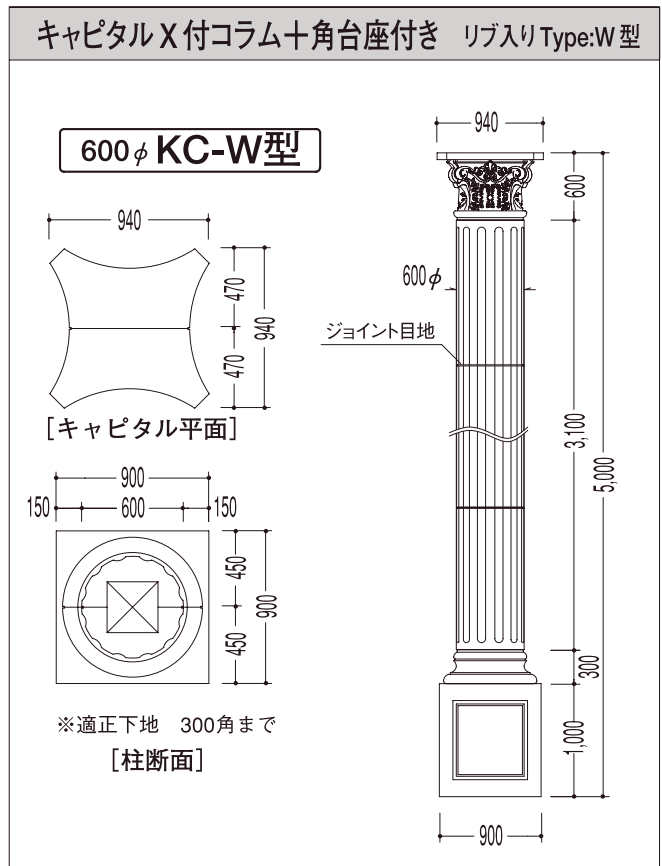
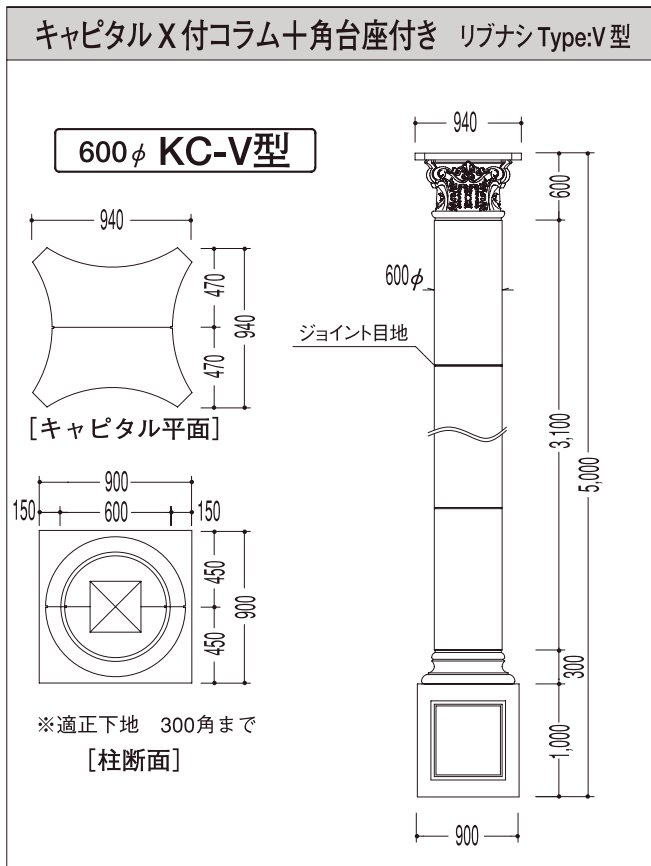
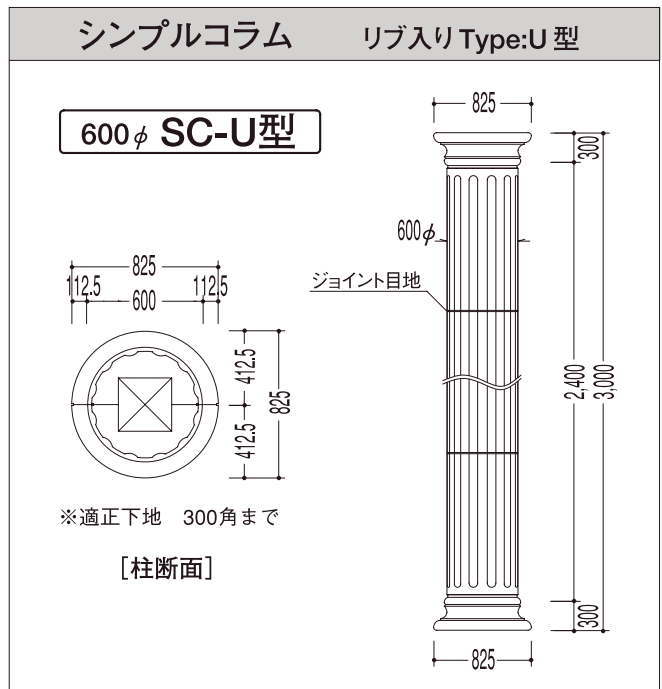
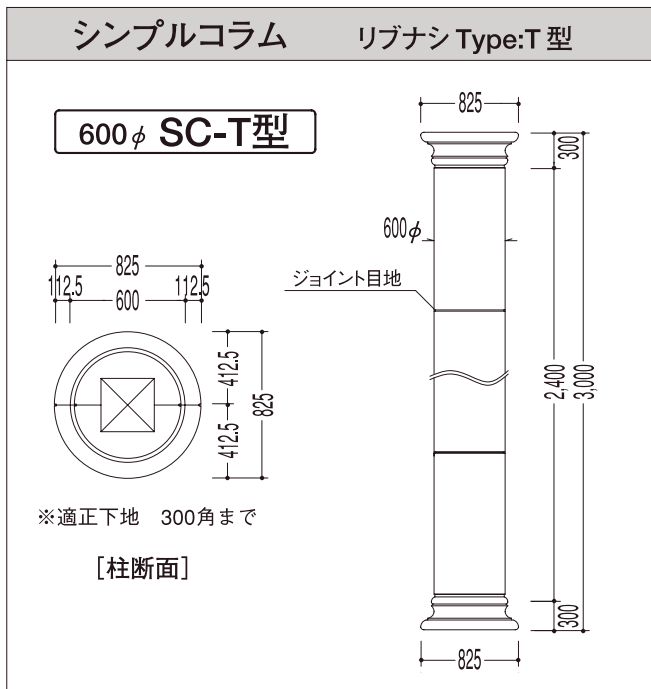

Type	サイズ (参考)	参考価格
SC-T型	600φ :H=3,000 (例) 台座+上部台座付き	320,000円
SC-U型	600φ :H=3,000 (例) 台座+上部台座付き(リブ入り)	340,000円
KC-V型	600φ :H=5,000 (例) 角台座+キャピタルV付き	400,000円
KC-W型	600φ :H=5,000 (例) 角台座+キャピタルV付き(リブ入り)	420,000円

装飾角柱

ピラスターシリーズ 凸リブ

Sタイプ 参考図

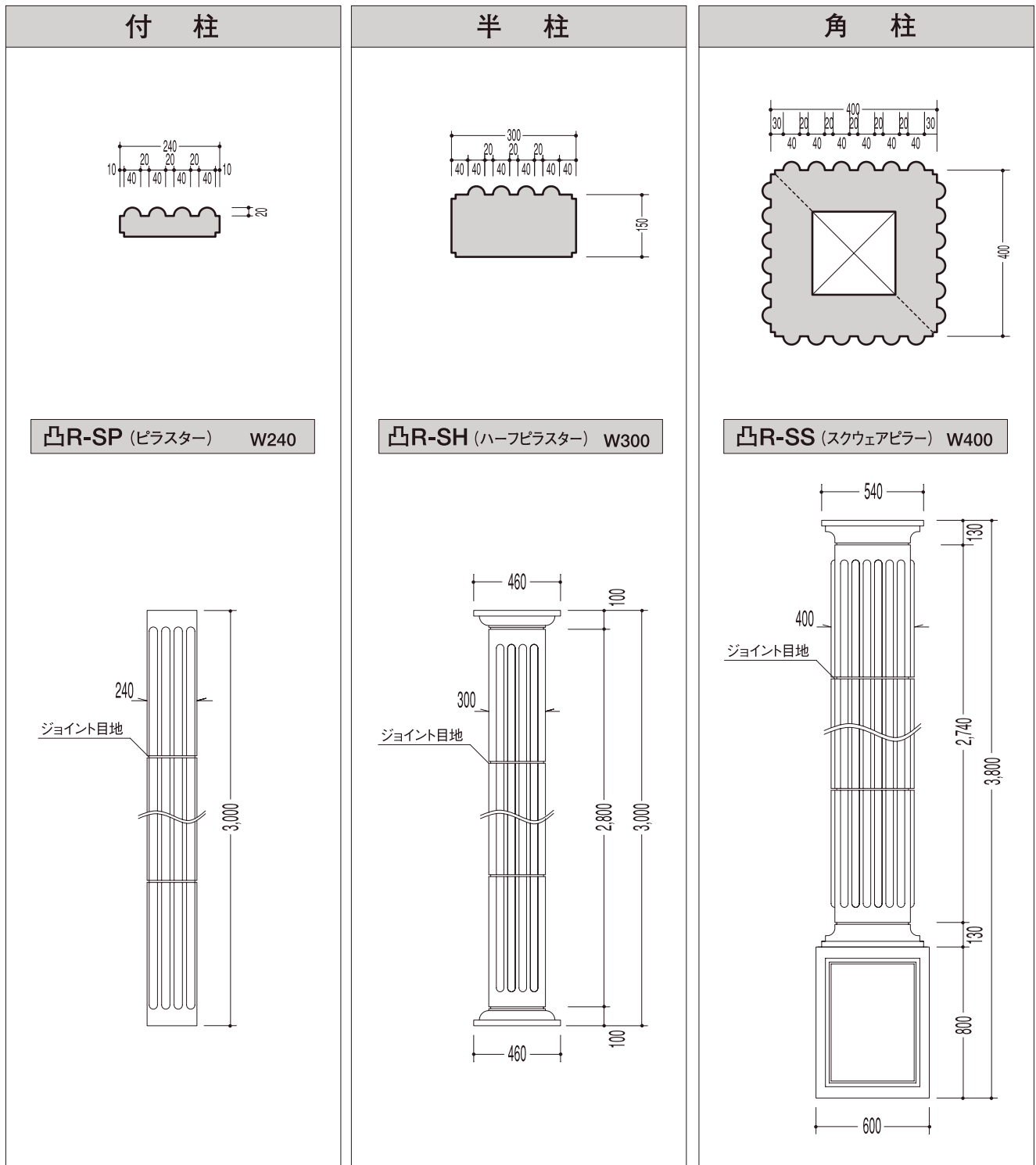

※上下装飾、台座・角台座の組み合わせは自由にできます。H=高さ寸法は図面通り製作できます、(別途お見積もり致します)尚、W240、300、400以外の物も、別途特注品として承りますので、お気軽にご相談ください。

Type	サイズ (参考)	参考価格
凸R-SP型	W=240 H=3,000 (例) 装飾付柱	30,000円
凸R-SH型	W=300 H=3,000 (例) 装飾半柱 台座 + 上部飾り付き	58,000円
凸R-SS型	W=400 H=3,800 (例) 装飾角柱 角台座 + 上部飾り付き	148,000円

装飾角柱

ピラスターシリーズ 凹リブ

Sタイプ 参考図

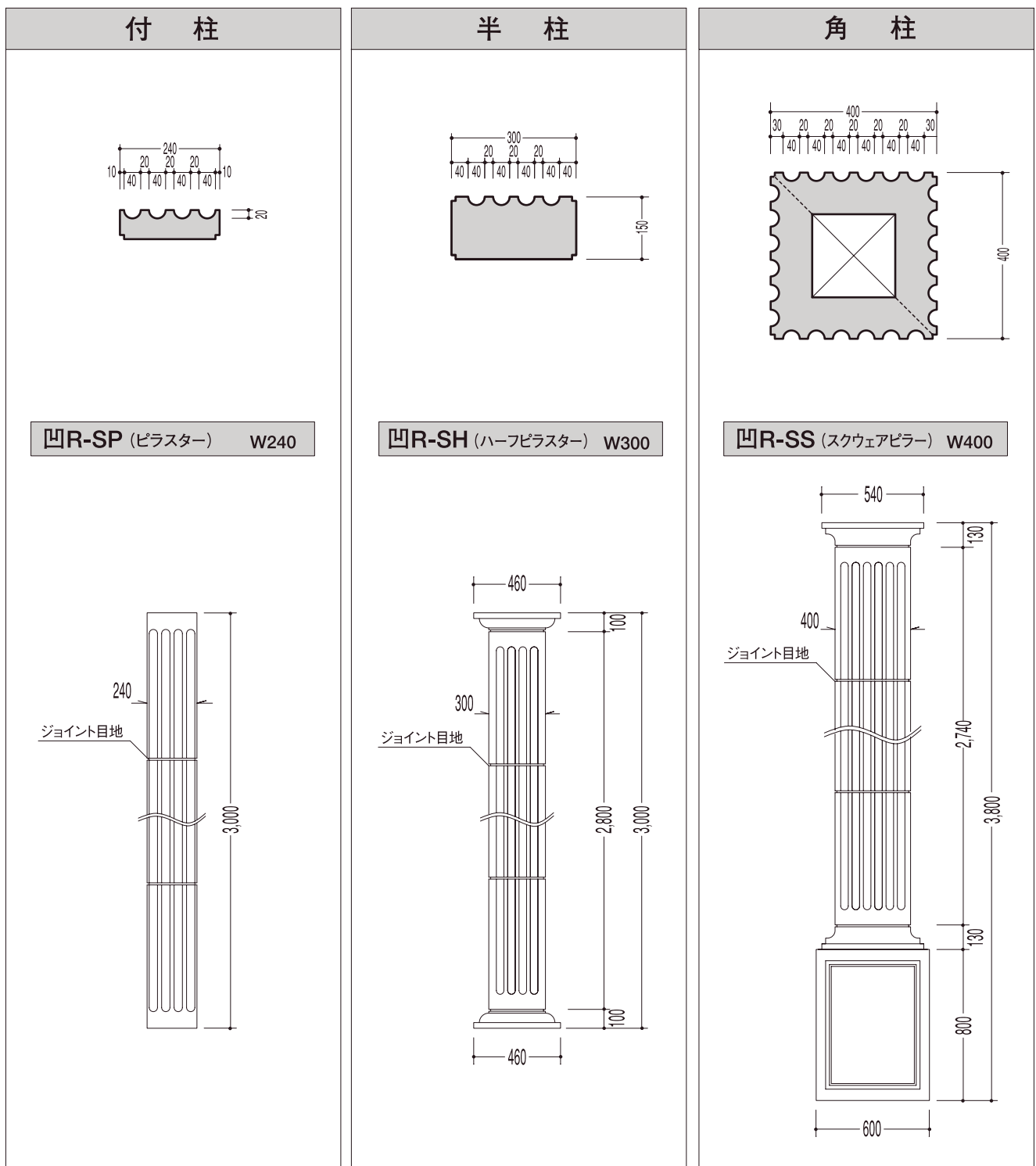

※上下装飾、台座・角台座の組み合わせは自由にできます。H=高さ寸法は図面通り製作できます、(別途お見積もり致します) 尚、W240、300、400以外の物も、別途特注品として承りますので、お気軽にご相談ください。

Type	サイズ (参考)	参考価格
凹R-SP型	W=200 H=3,000 (例) 装飾付柱	30,000円
凹R-SH型	W=300 H=3,000 (例) 装飾半柱 台座 + 上部飾り付き	58,000円
凹R-SS型	W=400 H=3,800 (例) 装飾角柱 角台座 + 上部飾り付き	148,000円

装飾角柱

ピラスターシリーズ 凸リブ

Lタイプ 参考図

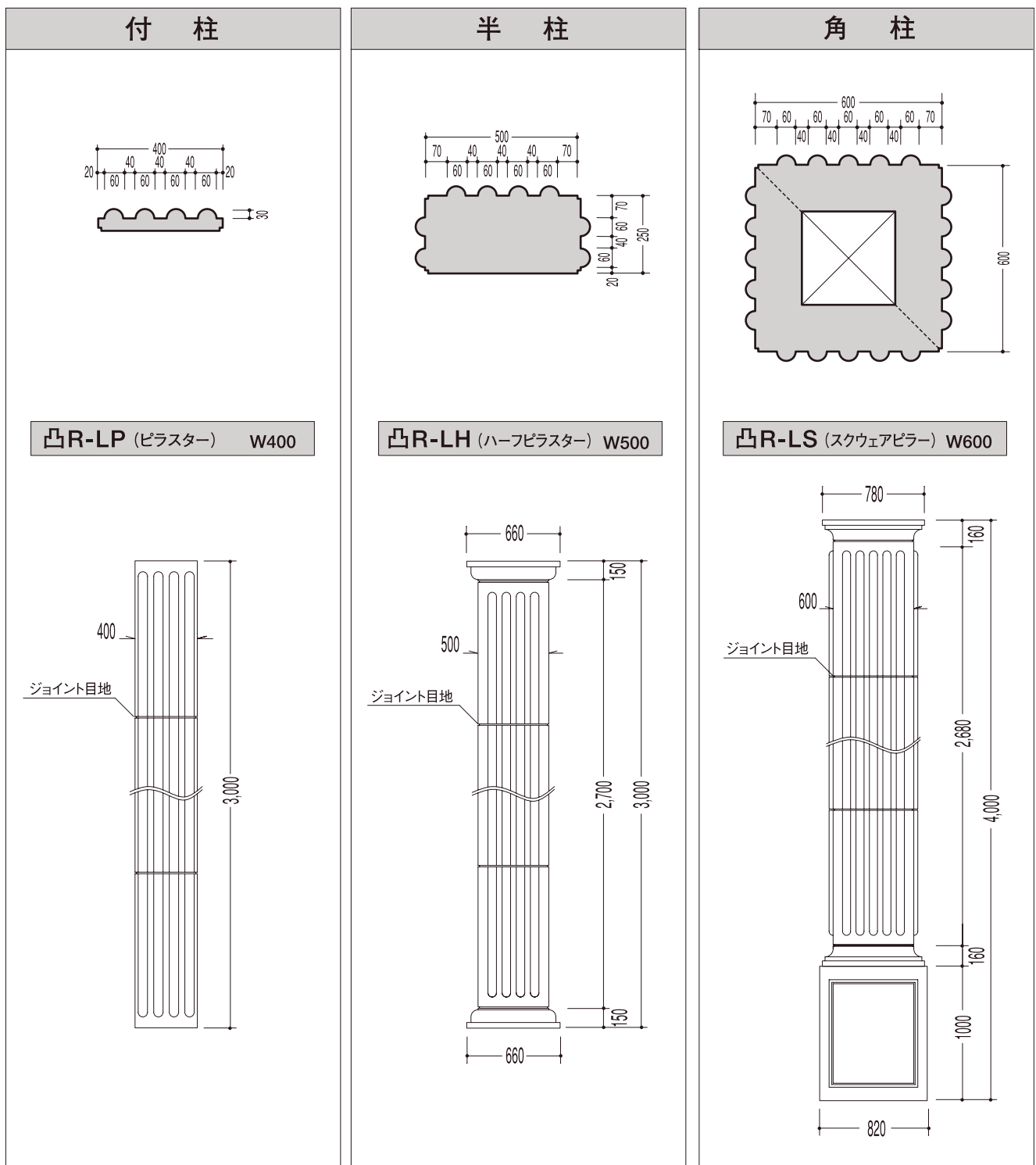

※上下装飾、台座・角台座の組み合わせは自由にできます。H=高さ寸法は図面通り製作できます、(別途お見積もり致します) 尚、W400、500、600以外の物も、別途特注品として承りますので、お気軽にご相談ください。

Type	サイズ (参考)	参考価格
凸R-LP型	W=400 H=3,000 (例) 装飾付柱	60,000円
凸R-LH型	W=500 H=3,000 (例) 装飾半柱 台座 + 上部飾り付き	148,000円
凸R-LS型	W=600 H=4,000 (例) 装飾角柱 角台座 + 上部飾り付き	286,000円

装飾角柱

ピラスターシリーズ 凹リブ

Lタイプ 参考図

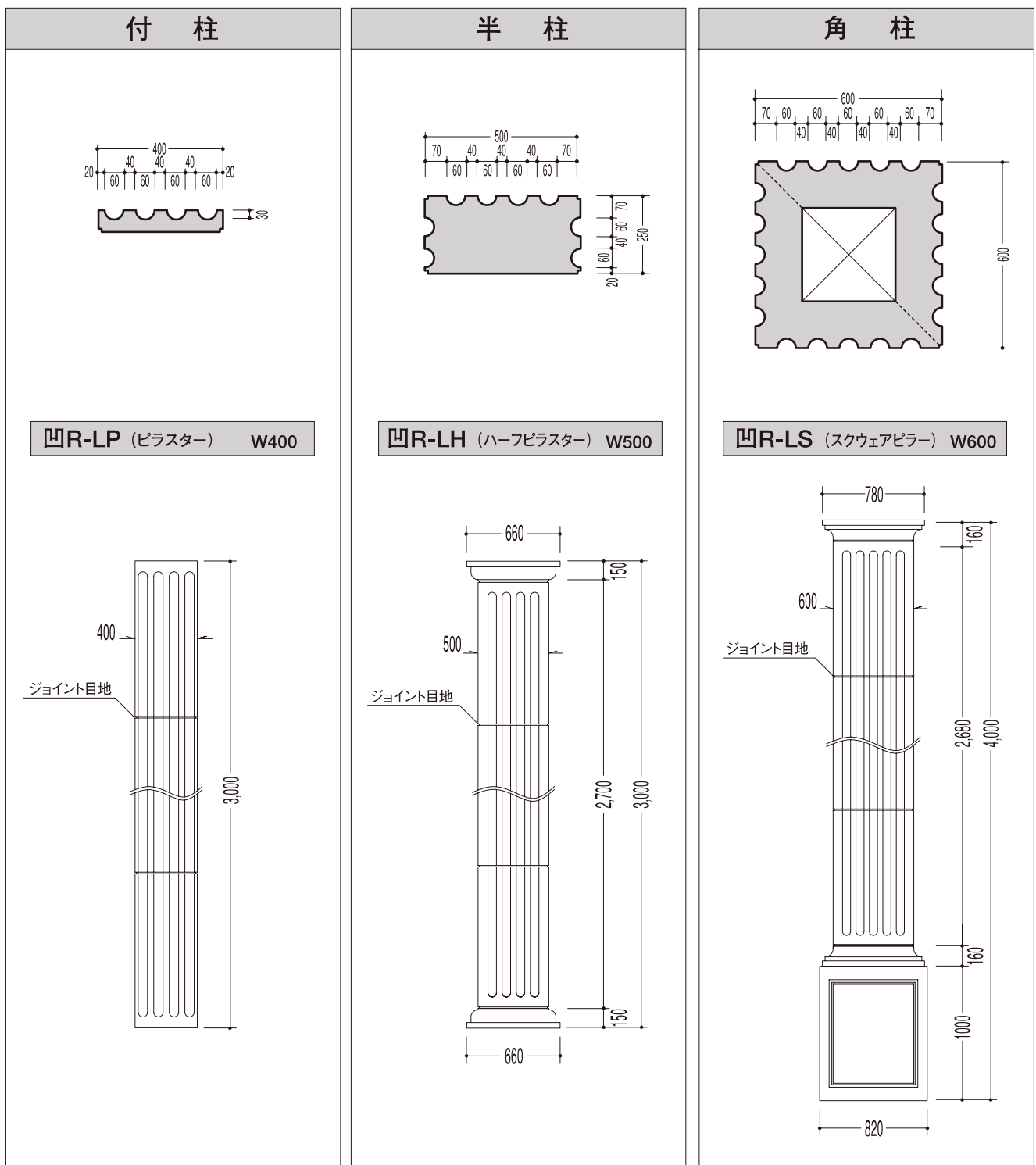

※上下装飾、台座・角台座の組み合わせは自由にできます。H=高さ寸法は図面通り製作できます、(別途お見積もり致します) 尚、W400、500、600以外の物も、別途特注品として承りますので、お気軽にご相談ください。

Type	サイズ (参考)	参考価格
凹R-LP型	W=400 H=3,000 (例) 装飾付柱	60,000円
凹R-LH型	W=500 H=3,000 (例) 装飾半柱 台座 + 上部飾り付き	148,000円
凹R-LS型	W=600 H=4,000 (例) 装飾角柱 角台座 + 上部飾り付き	286,000円

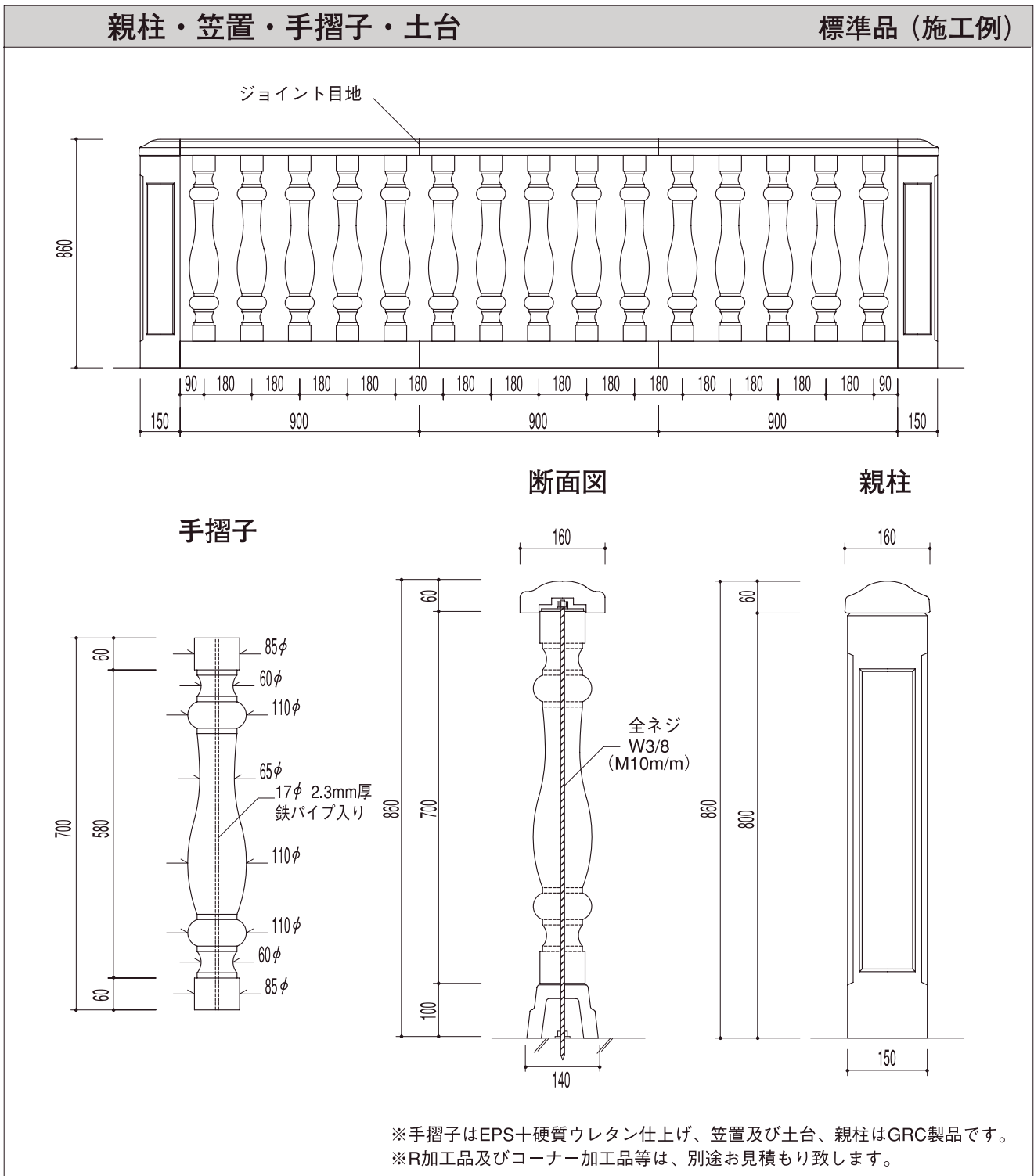

Type	サイズ (参考)	参考価格
笠置	H60×W160×L900	9,000円/本 (0.9m)
手摺子	H700×110φ	5,500円/本 (5本使用/0.9m)
土台	H100×W140×L900	9,500円/本 (0.9m)
取付け用金具	全ネジ、固定用ネジ類、フラットバー、樹脂板、他一式	9,000円/一式 (0.9m)
親柱	H860×W150	18,500円/本

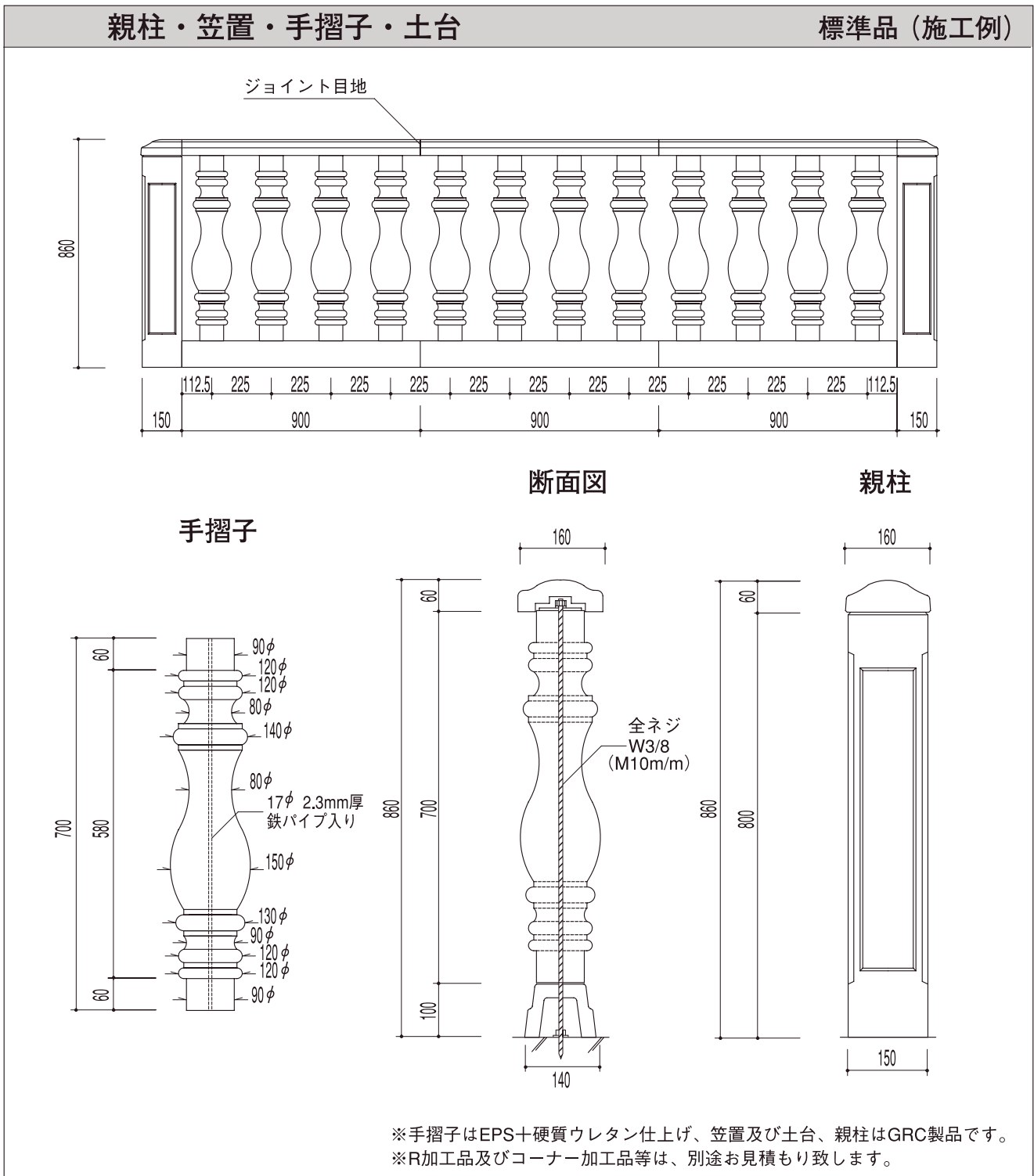

Type	サイズ (参考)	参考価格
笠置	H60×W160×L900	9,000円/本 (0.9m)
手摺子	H700×150φ	6,500円/本 (4本使用/0.9m)
土台	H100×W140×L900	9,500円/本 (0.9m)
取付け用金具	全ネジ、固定用ネジ類、フラットバー、樹脂板、他一式	9,000円/一式 (0.9m)
親柱	H860×W150	18,500円/本

親柱・笠置・手摺子・土台 標準品 (施工例)

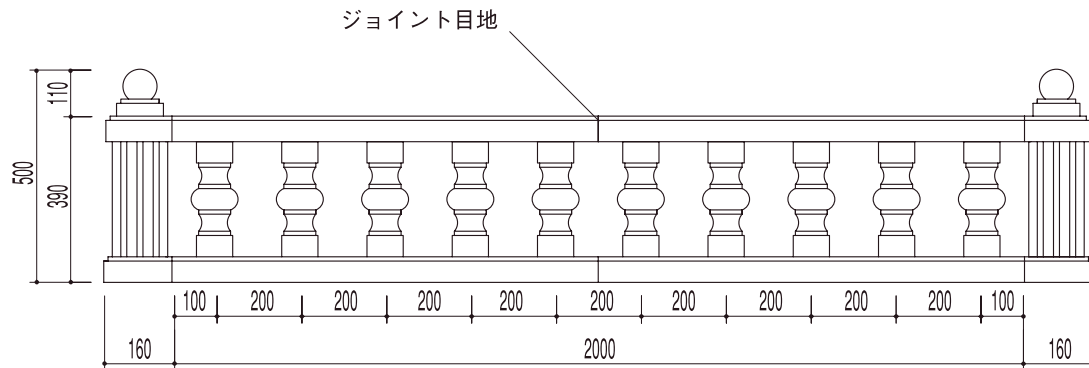

手摺子

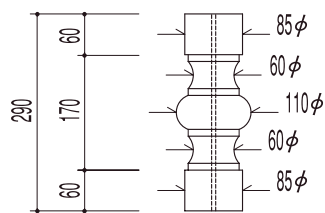

断面図

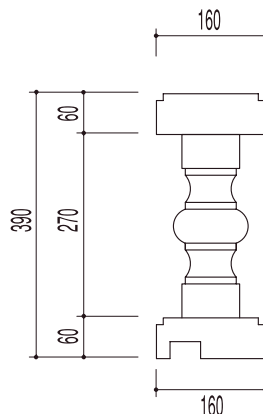

親柱

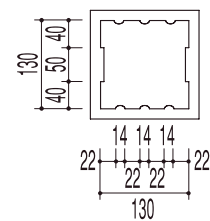
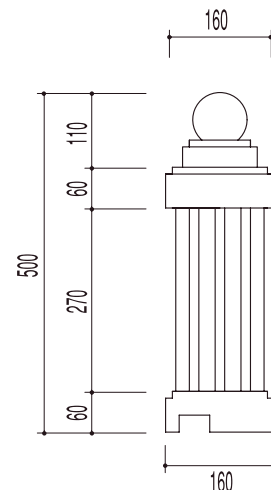

※手摺子、笠置及び土台、親柱全て EPS+硬質ウレタン仕上げです。
 ※装飾用の為強度はありません。意匠としてご使用下さい。

Type	サイズ (参考)	参考価格
笠置	H60×W160×L1,000	8,500円/本 (m)
手摺子	H290×110φ	5,000円/本 (5本使用/m)
土台	H60×W140×L1,000	9,000円/本 (m)
親柱	H500×W140	16,000円/本

ベースシリーズ

型番	寸法 H(高さ)×D(厚さ)×L(長さ)	価格(1m当たり)
BS-2-60	H60XD20XL2000	1,200円/m
BS-3-80	H80XD30XL2000	1,600円/m
BS-4-100	H100XD40XL2000	2,000円/m
BS-5-120	H120XD50XL2000	2,400円/m
BS-6-140	H140XD60XL2000	2,800円/m

フラットシリーズ

ADF-4-60	H60XD40XL2000	2,000円/m
ADF-4-80	H80XD40XL2000	2,200円/m
ADF-4-100	H100XD40XL2000	2,400円/m
ADF-4-140	H140XD40XL2000	2,800円/m
ADF-5-70	H70XD50XL2000	2,400円/m
ADF-5-90	H90XD50XL2000	2,600円/m
ADF-5-120	H120XD50XL2000	2,800円/m
ADF-5-150	H150XD50XL2000	3,000円/m
ADF-6-110	H110XD60XL2000	2,800円/m
ADF-6-130	H130XD60XL2000	3,000円/m
ADF-6-160	H160XD60XL2000	3,800円/m
ADF-6-180	H180XD60XL2000	4,000円/m

Rボーダーシリーズ

ADR-100	H100XD60XL2000	2,600円/m
ADR-110	H110XD60XL2000	2,600円/m
ADR-120	H120XD40XL2000	2,700円/m
ADR-130	H130XD40XL2000	2,800円/m
ADR-140	H140XD70XL2000	3,000円/m
ADR-150	H150XD70XL2000	3,100円/m
ADR-160	H160XD60XL2000	3,300円/m
ADR-170	H170XD60XL2000	3,500円/m
ADR-180	H180XD70XL2000	3,700円/m
ADR-190	H190XD70XL2000	3,800円/m
ADR-200	H200XD60XL2000	4,000円/m
ADR-210	H210XD60XL2000	4,200円/m
ADR-220	H220XD90XL2000	4,400円/m
ADR-230	H230XD90XL2000	4,500円/m
ADR-240	H240XD70XL2000	4,700円/m
ADR-250	H250XD70XL2000	4,800円/m

スリムシリーズ

ADS-130	H130XD50XL2000	2,600円/m
ADS-160	H160XD50XL2000	2,800円/m
ADS-165	H165XD70XL2000	3,000円/m
ADS-170	H170XD80XL2000	3,200円/m
ADS-195	H195XD70XL2000	3,400円/m
ADS-200	H200XD80XL2000	3,600円/m
ADS-205	H205XD100XL2000	3,800円/m
ADS-230	H230XD100XL2000	4,000円/m
ADS-280	H280XD40XL2000	3,600円/m
ADS-315	H315XD60XL2000	3,800円/m
ADS-320	H320XD70XL2000	4,000円/m
ADS-350	H350XD100XL2000	5,000円/m
ADS-460	H460XD200XL2000	8,000円/m
ADS-530	H530XD220XL2000	12,000円/m
ADS-590	H590XD240XL2000	16,000円/m
ADS-630	H630XD240XL2000	18,000円/m
ADS-630C	H630XD240XL2000	20,000円/m コマ入り
ADS-670	H670XD260XL2000	24,000円/m
ADS-670C	H670XD260XL2000	26,000円/m コマ入り

スタンダードシリーズ

型番	寸法 H(高さ)×D(厚さ)×L(長さ)	価格(1m当たり)
A D - 1 0 0	H 100 × D 100 × L 2000	3,000円/m
A D - 1 3 0	H 130 × D 100 × L 2000	3,200円/m
A D - 1 5 0	H 150 × D 100 × L 2000	3,400円/m
A D - 1 5 1	H 150 × D 100 × L 2000	3,400円/m
A D - 1 6 0	H 160 × D 100 × L 2000	3,600円/m
A D - 1 6 1	H 160 × D 100 × L 2000	3,600円/m
A D - 1 9 5	H 195 × D 120 × L 2000	4,000円/m
A D - 2 0 5	H 205 × D 130 × L 2000	4,200円/m
A D - 2 1 0	H 210 × D 120 × L 2000	4,300円/m
A D - 2 2 5	H 225 × D 160 × L 2000	4,500円/m
A D - 2 5 0	H 250 × D 160 × L 2000	4,800円/m
A D - 2 6 0 C	H 260 × D 120 × L 2000	5,600円/m コマ入り
A D - 2 7 0	H 270 × D 160 × L 2000	5,200円/m
A D - 2 9 0	H 290 × D 160 × L 2000	5,400円/m
A D - 3 0 5	H 305 × D 190 × L 2000	5,600円/m
A D - 3 1 0	H 310 × D 180 × L 2000	5,600円/m
A D - 3 1 0 C	H 310 × D 180 × L 2000	6,800円/m コマ入り
A D - 3 2 0	H 320 × D 180 × L 2000	5,700円/m
A D - 3 2 0 C	H 320 × D 180 × L 2000	6,900円/m コマ入り
A D - 3 4 0	H 340 × D 240 × L 2000	6,000円/m
A D - 3 5 0	H 350 × D 160 × L 2000	5,800円/m
A D - 3 5 0 C	H 350 × D 160 × L 2000	7,000円/m コマ入り
A D - 3 7 0	H 370 × D 200 × L 2000	7,000円/m
A D - 3 9 0	H 390 × D 200 × L 2000	7,500円/m
A D - 4 1 0	H 410 × D 240 × L 2000	8,000円/m
A D - 4 1 0 C	H 410 × D 240 × L 2000	9,600円/m コマ入り
A D - 4 2 0	H 420 × D 200 × L 2000	8,500円/m
A D - 4 5 0	H 450 × D 240 × L 2000	9,000円/m
A D - 4 5 0 C	H 450 × D 240 × L 2000	11,000円/m コマ入り
A D - 4 8 0	H 480 × D 240 × L 2000	9,800円/m
A D - 5 1 0	H 510 × D 240 × L 2000	13,500円/m
A D - 5 1 0 C	H 510 × D 240 × L 2000	15,000円/m コマ入り
A D - 5 4 0	H 540 × D 280 × L 2000	16,000円/m
A D - 5 7 0	H 570 × D 280 × L 2000	17,500円/m
A D - 5 7 0 C	H 570 × D 280 × L 2000	19,000円/m コマ入り
A D - 6 2 0	H 620 × D 280 × L 2000	23,000円/m
A D - 6 2 0 C	H 620 × D 280 × L 2000	25,000円/m コマ入り
A D - 6 8 0	H 680 × D 240 × L 2000	26,000円/m
A D - 6 8 0 C	H 680 × D 240 × L 2000	28,000円/m コマ入り
A D - 7 5 0	H 750 × D 330 × L 2000	30,000円/m
A D - 7 5 0 C	H 750 × D 330 × L 2000	32,000円/m コマ入り
A D - 8 0 0	H 800 × D 350 × L 2000	35,000円/m
A D - 8 0 0 C	H 800 × D 350 × L 2000	37,000円/m コマ入り

- アートデコール（装飾モール）は、この標準品以外にも用途に合わせた、サイズ、長さ、形状に加工できますので、ご相談ください。
- 製品の納期は図面承認後、原則として約2週間～3週間位かかりますが、製品の形状及び数量等により納期が異なりますので、当社営業担当までご相談ください。
- 改良の為、予告なしに仕様を変更することがありますのでご了承ください。

製造元



プラン21コーポレーション株式会社

〒393-0047 長野県諏訪郡下諏訪町4358-22
TEL (0266) 28-0020(代) FAX (0266) 28-8666

www.plan21.co.jp E-mail:info@plan21.co.jp

販売代理店